

CAPITOLUL 4

STRUCTURI PENTRU IMPLEMENTAREA SISTEMELOR DISCRETE

Acest capitol este dedicat implementării sistemelor discrete, liniare, invariante în timp. Există diferite configurații de structuri pentru implementarea sistemelor discrete cu răspuns finit (FIR) și infinit la impuls (IIR), dintre care se vor prezenta formele directe, structurile în cascadă, în paralel și cele lattice, ce prezintă robustețe la implementarea cu aritmetică finită. De asemenea, este descrisă în acest capitol implementarea în domeniul frecvență a unui sistem FIR, care are avantajul de a fi eficient din punct de vedere al calculelor, față de alte implementări pentru sistemele FIR.

O parte semnificativă a acestui capitol se referă la descrierea sistemelor discrete, liniare, invariante în timp, în spațiul stărilor. Este prezentată, de asemenea, o analiză a sistemelor caracterizate cu ajutorul variabilelor de stare.

4.1. Considerații asupra implementării sistemelor discrete

Sistemele discrete, liniare, invariante în timp sunt caracterizate de ecuația cu diferențe cu coeficienți constanți descrisă de relația

$$y[n] = -\sum_{k=1}^N a_k y[n-k] + \sum_{k=0}^M b_k x[n-k] \quad (4.1)$$

O astfel de clasă de sisteme liniare invariante în timp sunt caracterizate de funcția de sistem

$$H(z) = \frac{\sum_{k=0}^M b_k z^{-k}}{1 + \sum_{k=1}^N a_k z^{-k}} \quad (4.2)$$

Cu ajutorul ultimei caracterizări, se obțin zerourile și polii funcției de transfer, care depind de alegerea parametrilor sistemului $\{a_k\}$ și $\{b_k\}$ și care determină răspunsul în frecvență al sistemului.

În acest capitol se vor prezenta diferite metode de implementare a relațiilor (4.1) sau (4.2), care depind de forma în care aceste două caracterizări sunt aranjate. În general, relația (4.1) poate fi privită ca o procedură de calcul (un algoritm) pentru determinarea secvenței de ieșire $y[n]$ a sistemului, cunoscând secvența de intrare la momentele $n, n-1, n-M$ și condițiile inițiale pentru sistem [63]. Relația (4.1) poate fi aranjată într-un set echivalent de ecuații cu diferențe. Fiecare set de ecuații definește o procedură de calcul sau un algoritm pentru implementarea sistemului. Pentru fiecare set de ecuații se poate construi o diagramă bloc constând din interconexiuni de elemente de întârziere, elemente de multiplicare și sumare. Având în vedere cele prezentate, ar putea apărea întrebarea de ce nu sunt implementate direct cele două relații și ce beneficii decurg din rearanjarea acestora în diverse moduri. În acest capitol se urmărește a se răspunde la această întrebare, ținând cont că factorii importanți care determină alegerea unei structuri particulare sunt complexitatea calculului, necesarul de memorie și efectele lungimii finite a cuvintelor asupra performanțelor sistemului.

Complexitatea calculului se referă la numărul de operații aritmetice (în general, multiplicări și sumări) necesare pentru a calcula o valoare de ieșire $y[n]$ a sistemului.

Memoria necesară se referă la numărul de locații de memorie necesare pentru a stoca parametrii de sistem, intrări anterioare, ieșiri anterioare și orice valori intermediare necesare.

Efectele lungimii finite a cuvintelor sau efectele de precizie finită se referă la efectele de cuantizare ce sunt prezente în orice implementare digitală a sistemului, fie ea hardware sau software. Parametri unui sistem trebuie reprezentați cu precizie finită. Calculele care sunt executate în procesul de obținere a valorii unei ieșiri din sistem trebuie neapărat rotunjite sau trunchiate adecvat în limita preciziei date de calculator. Un alt considerent ce trebuie avut în vedere este tipul de aritmetică folosit, virgulă fixă sau mobilă. Toate aceste probleme sunt uzual denumite *efectele lungimii finite a cuvintelor* și sunt extrem de importante, având influență în alegerea modului de implementare a unui sistem. Se va observa că diferite structuri de sistem, care sunt echivalente pentru precizie infinită, prezintă o comportare diferită, când mărimile care caracterizează sistemul sunt reprezentate cu precizie finită. Prin urmare,

este foarte important în practică a selecta o implementare care nu este foarte sensibilă la efectele lungimii finite a cuvintelor.

Deși factorii majori prezentați mai sus influențează alegerea modului de implementare a unui sistem, mai există și alți factori, destul de importanți, cum ar fi timpul necesar furnizării mărimii de interes. În acest sens, posibilitatea de procesare în paralel sau “pipeline”, poate juca un rol important în alegerea modului de implementare a sistemului.

În analiza de față a structurilor de implementare a sistemelor discrete, se vor avea în vedere cei trei factori importanți prezentați mai sus. Ocazional, vor fi incluși unii factori suplimentari care pot fi de o importanță majoră în unele implementări. În particular, în acest capitol se va urmări complexitatea calculelor și memoria necesară.

4.2. Implementarea sistemelor cu răspuns finit la impuls

Pentru a păstra unitatea de notații cu Capitolul 2, se consideră că, în general, un sistem FIR este descris de ecuația cu diferențe

$$y[n] = \sum_{k=0}^{M-1} b_k x[n-k] \quad (4.3)$$

sau, echivalent, prin funcția de sistem

$$H(z) = \sum_{k=0}^{M-1} h[k] z^{-k} \quad (4.4)$$

Răspunsul la impuls al unui sistem FIR este identic cu coeficienții b_n , prin urmare, se poate scrie

$$h[n] = \begin{cases} b_n & 0 \leq n \leq M-1 \\ 0 & \text{în rest} \end{cases} \quad (4.5)$$

În continuare se vor prezenta diferite metode de implementare a unui sistem FIR, începând cu cea mai simplă structură, numită *forma directă*. O a doua structură este forma în *casadă*. A treia structură care va fi prezentată este cea cu *eșantionare în frecvență*. În final, se va prezenta structura *lattice*.

4.2.1. Implementarea în forma directă

Această implementare rezultă imediat din ecuația cu diferențe nerecursivă dată de relația (4.3) sau, echivalent, prin suma de convoluție

$$y[n] = \sum_{k=0}^{M-1} h[k]x[n-k] \quad (4.6)$$

Structura care implementează această relație este ilustrată în figura 4.1. Se observă că această structură necesită $M-1$ locații de memorie pentru cele $M-1$ intrări anterioare, și are o complexitate de M multiplicări și $M-1$ sumări pentru fiecare ieșire. Deoarece ieșirea constă dintr-o combinație liniară a intrării curente și a $M-1$ valori anterioare ale acesteia, structura din figura 4.1. reprezintă o *linie de întârziere* sau un *sistem transversal*. Din această cauză forma directă de implementare este adesea numită *filtru transversal* sau filtru cu *linie de întârziere*.

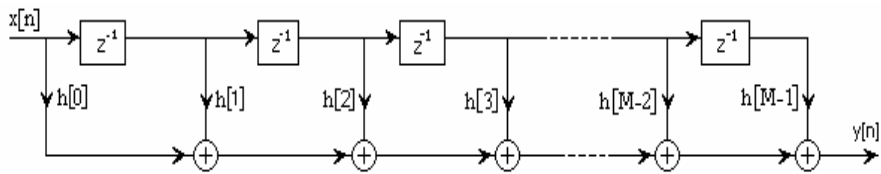

Fig. 4.1. Forma directă de implementare a sistemului FIR

În Capitolul 2 s-a arătat că răspunsul la impuls al unui sistem FIR de fază liniară satisface condiția

$$h[n] = \pm h[M-1-n] \quad (4.7)$$

Pentru un astfel de sistem numărul de multiplicări este redus de la M la $M/2$ pentru M par și la $(M+1)/2$ pentru M impar. În figura 4.2 este ilustrată posibilitatea de implementare a unui sistem FIR cu fază liniară pentru M impar.



Figura 4.2. Forma directă de implementare a unui sistem FIR de fază liniară cu M impar

4.2.2. Implementarea în cascadă

Implementarea în cascadă presupune scrierea funcției de sistem dată de relația (4.4) sub forma unui produs de factori $H_k(z)$, $k = \overline{1, K}$.

$$H(z) = G \prod_{k=1}^K H_k(z) \quad (4.8)$$

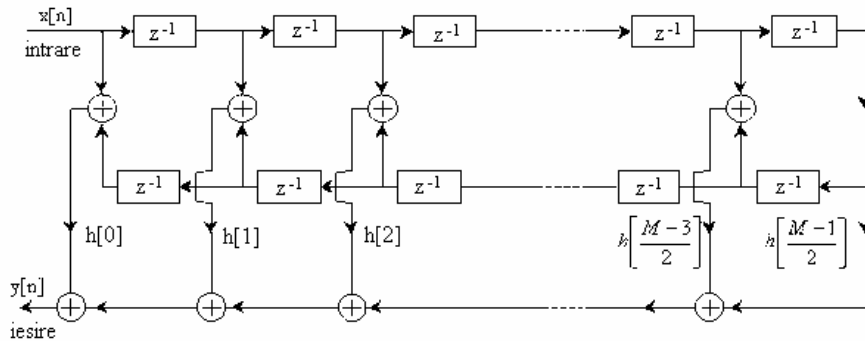
unde, în cazul implementării cu module de ordinul doi,

$$H_k(z) = 1 + b_{k1}z^{-1} + b_{k2}z^{-2}, \quad k = 1, 2, \dots, K \quad (4.9)$$

K fiind partea întregă a lui $(M+1)/2$. Factorul de câștig G ar putea fi egal distribuit între cele K secțiuni ale filtrului, astfel că $G = G_1 G_2 \dots G_K$. Zerourile lui $H(z)$ sunt grupate în perechi ce produc sistemele de ordin doi de tip FIR caracterizate de relația (4.9). Întotdeauna se dorește a grupa perechi de rădăcini complex-conjugate astfel încât coeficienții $\{b_{ki}\}$, $i = 1, 2$, din relația (4.9) să fie reali. Rădăcinile reale pot fi împerecheate în orice manieră. Implementarea în cascadă cu secțiunea de bază de ordin doi este indicată în figura 4.3.



Figura 4.3. a) Realizarea în cascadă a unui sistem FIR, b) o secțiune de filtru FIR de ordinul doi

În cazul filtrelor FIR de fază liniară, simetria în $h[n]$ implică faptul că zerourile lui $H(z)$ prezintă, de asemenea, o formă de simetrie. În particular, dacă z_k și z_k^* sunt o pereche de zerouri complex-conjugate atunci $1/z_k$ și $1/z_k^*$ sunt, de asemenea, o pereche de zerouri complex-conjugate. Prin urmare, se obțin câteva simplificări formând secțiuni de ordinul patru pentru un sistem FIR, după cum urmează:

$$\begin{aligned} H_k(z) &= (1 - z_k z^{-1})(1 - z_k^* z^{-1})(1 - z^{-1}/z_k)(1 - z^{-1}/z_k^*) \\ &= 1 + c_{k1}z^{-1} + c_{k2}z^{-2} + c_{k1}z^{-3} + z^{-4} \end{aligned} \quad (4.10)$$

unde coeficienții $\{c_{k1}\}$ și $\{c_{k2}\}$ sunt funcții de zerourile z_k . Astfel, combinând cele două perechi de zerouri, pentru a forma o secțiune de ordin patru, numărul de multiplicări se reduce de la patru la două (cu un factor de 50%). Figura 4.4 ilustrează structura de bază a filtrului FIR cu funcția de sistem (4.10).

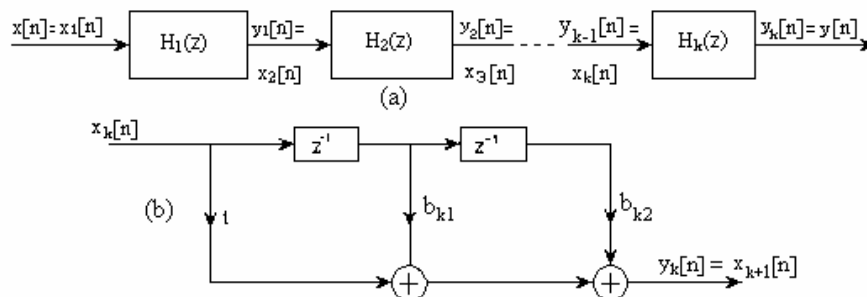

Figura 4.4. Secțiune de ordinul 4 în realizarea în cascadă a unui filtru FIR de fază liniară

4.2.3. Implementarea structurii cu eșantionare în frecvență

În implementarea cu eșantionare în frecvență a unui filtru FIR, parametrii ce caracterizează filtrul sunt valori ale răspunsului în frecvență dorit, în loc de răspunsul la impuls $h[n]$. Pentru a prezenta acest tip de structură se reamintește că răspunsul în frecvență dorit poate fi specificat pentru un anumit set de frecvențe egal depărtate, și anume:

$$\omega_k = \frac{2\pi}{M}(k + \alpha), \quad \alpha = 0 \text{ sau } \frac{1}{2}$$

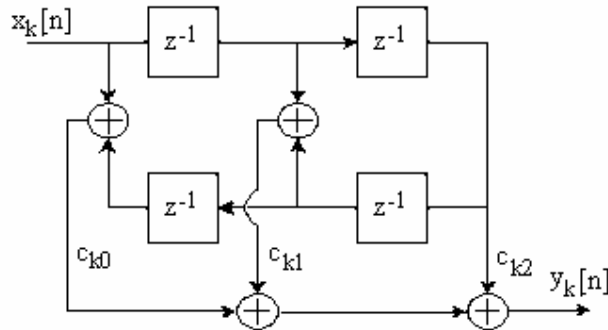
$$k = 0, 1, \dots, \frac{M-1}{2}, \quad M \text{ impar}$$

$$k = 0, 1, \dots, \frac{M}{2} - 1, \quad M \text{ par}$$

Se alege $\alpha = \frac{1}{2}$ când răspunsul în frecvență în origine nu poate fi specificat, din motivele prezentate în paragraful 2.5. Dacă răspunsul în frecvență se exprimă sub forma

$$H(\omega) = \sum_{n=0}^{M-1} h[n]e^{-j\omega n},$$

atunci valorile lui $H(\omega)$ la frecvențele $\omega_k = (2\pi/M)(k + \alpha)$ sunt

$$H(k + \alpha) = H\left(\frac{2\pi}{M}(k + \alpha)\right) = \sum_{n=0}^{M-1} h[n] e^{-j2\pi(k+\alpha)n/M}, k = 0, 1, \dots, M-1 \quad (4.11)$$

Cazul $\alpha = 0$ corespunde transformatei Fourier discrete (DFT) în M puncte a secvenței $\{h[n]\}$.

Din relația (4.11) rezultă

$$h[n] = \frac{1}{M} \sum_{k=0}^{M-1} H(k + \alpha) e^{j2\pi(k+\alpha)n/M} \quad n = 0, 1, \dots, M-1 \quad (4.12)$$

Pentru $\alpha = 0$, $\{h[n]\}$ reprezintă transformata Fourier discretă inversă (IDFT) a lui $\{H(k)\}$. Dacă se înlocuiește expresia lui $h[n]$ în expresia funcției de sistem, se obține

$$H(z) = \sum_{n=0}^{M-1} h[n] z^{-n} = \sum_{n=0}^{M-1} \left[\frac{1}{M} \sum_{k=0}^{M-1} H(k + \alpha) e^{j2\pi(k+\alpha)n/M} \right] z^{-n} \quad (4.13)$$

Schimbând ordinea de sumare în (4.13), se obține

$$\begin{aligned} H(z) &= \sum_{k=0}^{M-1} H(k + \alpha) \left[\frac{1}{M} \sum_{n=0}^{M-1} \left(e^{j2\pi(k+\alpha)/M} z^{-1} \right)^n \right] = \\ &= \frac{1 - z^{-M} e^{j2\pi\alpha}}{M} \sum_{k=0}^{M-1} \frac{H(k + \alpha)}{1 - e^{j2\pi(k+\alpha)/M} z^{-1}} \end{aligned} \quad (4.14)$$

Astfel, funcția de sistem, $H(z)$, este caracterizată de setul de eșantioane în frecvență $\{H(k + \alpha)\}$. Acest filtru FIR poate fi privit ca o cascadă de două filtre, $H(z) = H_1(z)H_2(z)$. Unul dintre ele este un filtru pieptene, cu funcția de sistem

$$H_1(z) = \frac{1}{M} (1 - z^{-M} e^{j2\pi\alpha}) \quad (4.15)$$

Zerourile sale sunt poziționate în puncte egal depărtate pe cercul unitate

$$z_k = e^{j2\pi(k+\alpha)/M} \quad k = 0, 1, \dots, M-1.$$

Al doilea filtru, cu funcția de sistem

$$H_2(z) = \sum_{k=0}^{M-1} \frac{H(k + \alpha)}{1 - e^{j2\pi(k+\alpha)/M} z^{-1}} \quad (4.16)$$

constă dintr-un banc paralel de filtre cu un singur pol

$$p_k = e^{j2\pi(k+\alpha)/M} \quad k = 0, 1, \dots, M-1$$

Se observă că poziționarea polilor este identică cu poziționarea zerourilor și ambele apar la $\omega_k = 2\pi(k + \alpha)/M$, care sunt frecvențele la

care este specificat răspunsul în frecvență dorit. Acest tip de implementare este ilustrat în figura 4.5.



Figura 4.5. Implementarea cu eșantionare în frecvență pentru filtre FIR

Când caracteristica răspunsului în frecvență a filtrului FIR este de bandă îngustă, mulți dintre factorii de câștig $\{H(k + \alpha)\}$ vor fi zero. Prin urmare, filtrele rezonante corespunzătoare pot fi eliminate, reținându-se doar filtrele cu câștig nenul. Rezultatul este un filtru care necesită un număr mai mic de calcule (multiplicări și adunări) față de implementarea în formă directă, obținându-se astfel o implementare mult mai eficientă. În cazul când răspunsul la impuls este real, structura cu eșantionare în frecvență poate fi simplificată și mai mult, ținând seama de simetria în $H(k + \alpha)$, și anume, $H(k) = H^*(M - k)$ pentru $\alpha = 0$ și $H\left(k + \frac{1}{2}\right) = H^*\left(M - k - \frac{1}{2}\right)$ pentru $\alpha = \frac{1}{2}$. Aceste relații se deduc ușor din relația (4.11). Ca rezultat al acestei simetrii, o pereche de filtre cu un singur pol pot fi combinate pentru a forma un filtru cu doi poli cu coeficienți reali. Astfel, pentru $\alpha = 0$ funcția de transfer $H_2(z)$ se reduce la

$$H_2(z) = \frac{H(0)}{1 - z^{-1}} + \sum_{k=1}^{(M-1)/2} \frac{A(k) + B(k)z^{-1}}{1 - 2 \cos(2\pi k / M)z^{-1} + z^{-2}}, \quad M \text{ impar} \quad (4.17)$$

$$H_2(z) = \frac{H(0)}{1-z^{-1}} + \frac{H(M/2)}{1+z^{-1}} + \sum_{k=1}^{(M/2)-1} \frac{A(k) + B(k)z^{-1}}{1 - 2\cos(2\pi k/M)z^{-1} + z^{-2}}, \quad M \text{ par} \quad (4.17')$$

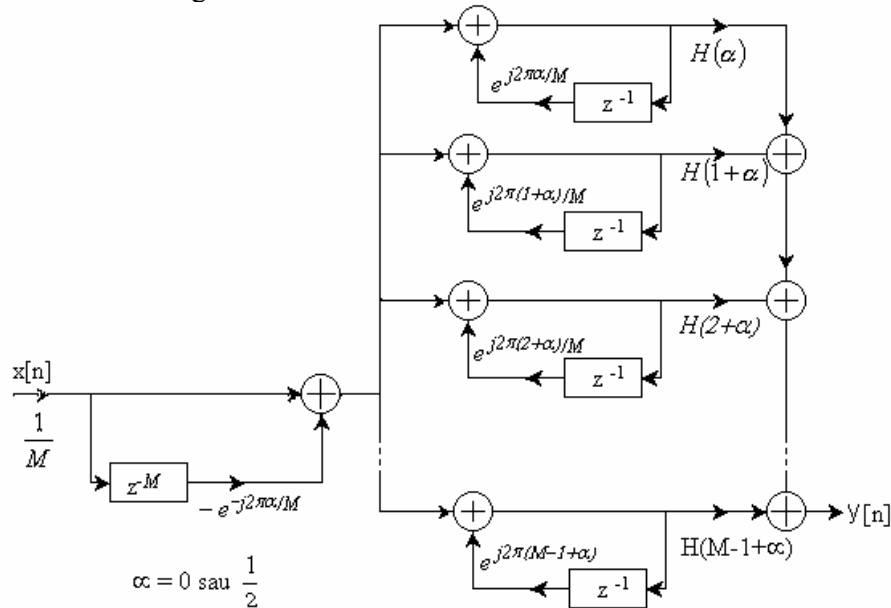
unde

$$\begin{aligned} A(k) &= H(k) + H(M-k) \\ B(k) &= H(k)e^{-j2\pi k/M} + H(M-k)e^{j2\pi k/M} \end{aligned} \quad (4.18)$$

Expresii similare se pot obține și pentru $\alpha = 1/2$.

Exemplul 4.1.

Să se deseneze diagrama bloc pentru implementarea formei directe și cea cu eșantionare în frecvență, pentru $M = 32$ și $\alpha = 0$, pentru filtrul FIR de fază liniară, cu funcția de transfer

$$H\left(\frac{2\pi k}{32}\right) = \begin{cases} 1, & k = 0, 1, 2 \\ \frac{1}{2}, & k = 3 \\ 0, & k = 4, 5, \dots, 15 \end{cases}$$

Să se compare complexitatea calculului pentru aceste două structuri.

Soluție. Deoarece filtrul este de fază liniară, răspunsul său la impuls prezintă o formă de simetrie care va conduce, în cazul implementării în forma directă, la reducerea numărului de multiplicări cu un factor de 2, adică de la 32 la 16. Numărul de sumatoare este 31. Diagrama bloc a formei directe de implementare este ilustrată în figura 4.6.



Figura 4.6. Implementarea în forma directă a filtrului FIR de fază liniară pentru $M=32$

În implementarea filtrului prin structura cu eșantionare în frecvență s-au folosit relațiile (4.15) și (4.17), în care s-au eliminat toți

termenii care au coeficienții cu câștig zero $\{H(k)\}$. Coeficienții cu câștig nenul sunt $H(k)$ și perechile corespunzătoare $H(M-k)$, pentru $k = 0, 1, 2, 3$. Diagrama bloc pentru acest tip de implementare este indicată în figura 4.7. Deoarece $H(0) = 1$, filtrul cu un singur pol nu necesită operații de multiplicare. Cele trei filtre cu doi poli necesită trei multiplicări fiecare, deci, în total, nouă multiplicări. Numărul total de sumări este 14. Prin urmare, implementarea cu eșantionare în frecvență a filtrului FIR, este, din punct de vedere al calculului, mult mai eficientă decât forma directă de implementare.

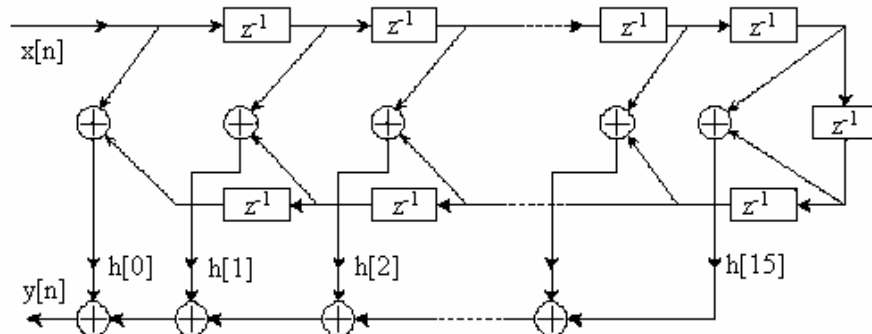

Figura 4.7. Implementarea cu eșantionare în frecvență a filtrului FIR din exemplul 4.1.

4.2.4. Structura lattice

În acest paragraf se introduce o altă structură de filtru FIR, numită *lattice*, des utilizată în implementarea filtrelor adaptive.

Se consideră o succesiune de filtre FIR cu funcțiile de transfer

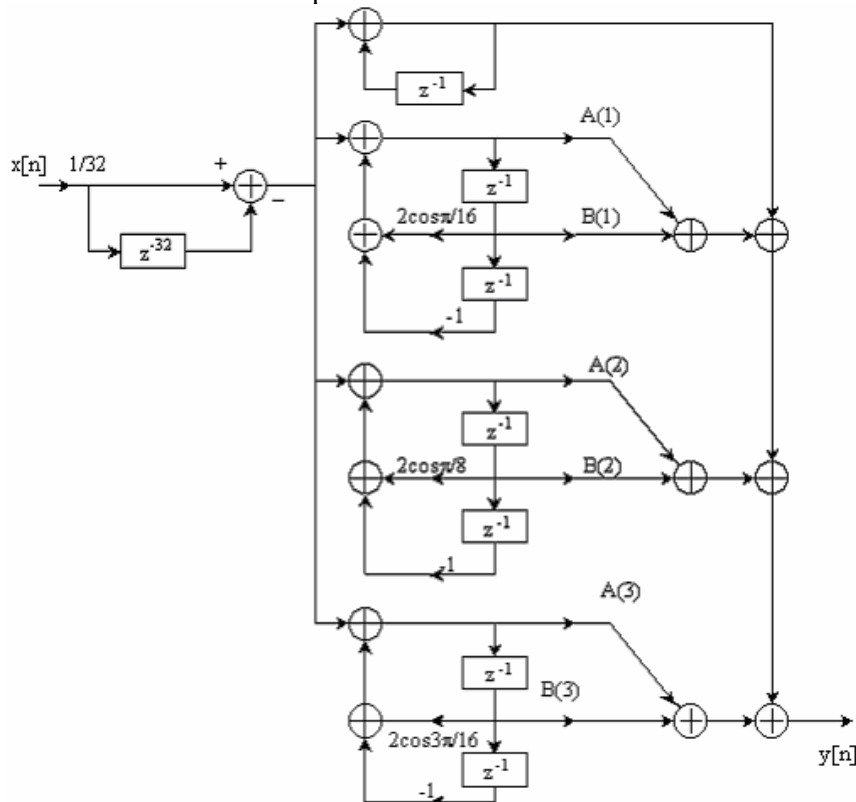
$$H_m(z) = A_m(z) \quad m = 0, 1, 2, \dots, M-1 \quad (4.19)$$

unde, prin definiție $A_m(z)$ este un polinom

$$A_m(z) = 1 + \sum_{k=1}^m \alpha_m[k]z^{-k} \quad m \geq 1, \quad (4.20)$$

și $A_0(z) = 1$. Răspunsul la impuls al filtrului de ordin m este $h_m[0] = 1$ și $h_m[k] = \alpha_m[k]$, $k = 1, 2, \dots, m$. Din considerente matematice se definește $\alpha_m[0] = 1$. Dacă $x[n]$ este secvența de intrare în filtrul $A_m(z)$ și $y[n]$ secvența de ieșire, se poate scrie

$$y[n] = x[n] + \sum_{k=1}^m \alpha_m[k]x[n-k] \quad (4.21)$$

Două structuri de realizare a filtrelor FIR în forma directă sunt date în figura 4.8.



Figura 4.8. Forma directă de realizare pentru (a) un filtru FIR, (b) un filtru FIR predictor

Structurile din figura 4.8 sunt în strânsă legătură cu predicția liniară [16], unde

$$\hat{x}[n] = -\sum_{k=1}^m \alpha_m[k]x[n-k] \quad (4.22)$$

este valoarea prezisă a lui $x[n]$ pe baza a m intrări anterioare, $x[n-1]$, $x[n-2]$, \dots , $x[n-m]$, iar $y[n] = x[n] - \hat{x}[n]$, dat de (4.21), reprezintă eroarea de predicție. Astfel, ieșirea filtrului FIR dată de relația (4.21) poate fi văzută ca eroarea între valoarea adevărată a semnalului $x[n]$ și valoarea prezisă $\hat{x}[n]$.

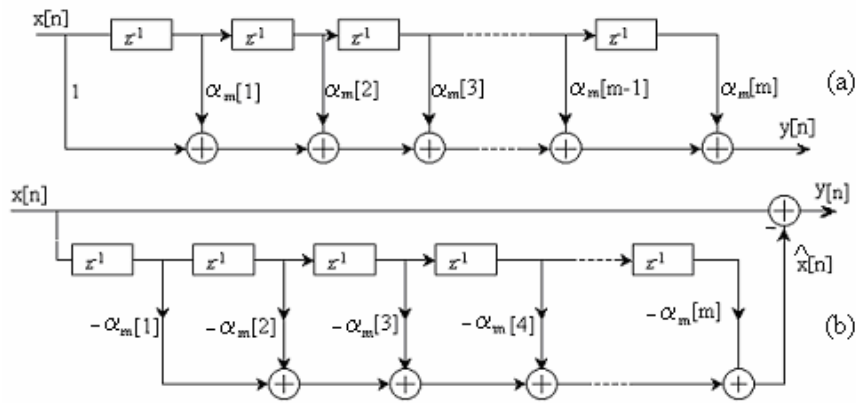
Se consideră un filtru de ordinul $m = 1$. Ieșirea unui astfel de filtru este

$$y[n] = x[n] + \alpha_1[1]x[n-1] \quad (4.23)$$

În figura 4.9 se prezintă un filtru lattice de ordinul întâi sau un filtru lattice cu o singură treaptă. Dacă în această structură se excită ambele intrări cu $x[n]$ și se selectează ieșirea de pe ramura de sus, se obține exact semnalul dat de relația (4.23), dacă se alege $K_1 = \alpha_1[1]$. Parametrul K_1 din structura lattice este denumit *coeficient de reflexie*.



Figura 4.9. Filtru lattice cu o treapta

Pentru această structură se pot scrie relațiile:

$$\begin{aligned} f_0[n] &= g_0[n] = x[n] \\ f_1[n] &= f_0[n] + K_1 g_0[n-1] = x[n] + K_1 x[n-1] \\ g_1[n] &= K_1 f_0[n] + g_0[n-1] = K_1 x[n] + x[n-1] \end{aligned} \quad (4.24)$$

În continuare, se consideră un filtru FIR pentru care $m = 2$. În acest caz ieșirea structurii în formă directă este

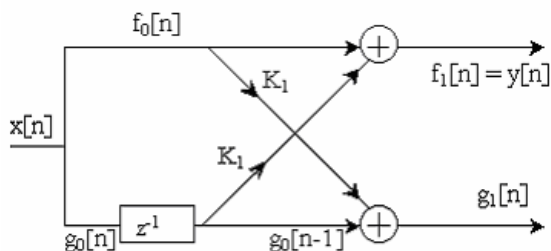
$$y[n] = x[n] + \alpha_2[1]x[n-1] + \alpha_2[2]x[n-2] \quad (4.25)$$

Conectând în cascadă două trepte de structuri lattice ca în figura 4.10, este posibil a se obține ieșirea ca în relația (4.25).



Figura 4.10. Filtru lattice cu două trepte

Ieșirea din prima treaptă este dată de relația (4.24), iar ieșirea din treapta a doua este

$$\begin{aligned} f_2[n] &= f_1[n] + K_2 g_1[n-1] \\ g_2[n] &= K_2 f_1[n] + g_1[n-1] \end{aligned} \quad (4.26)$$

Înlocuind $f_1[n]$ și $g_1[n]$ din relația (4.24) în relația (4.26) se obține

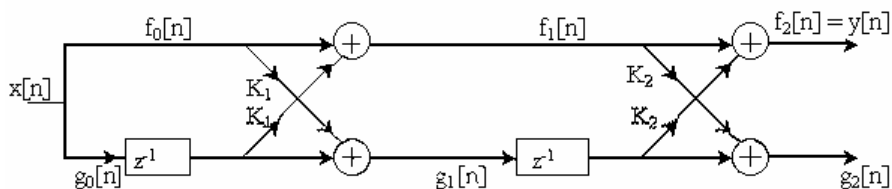
$$\begin{aligned} f_2[n] &= x[n] + K_1 x[n-1] + K_2 [K_1 x[n-1] + x[n-2]] \\ &= x[n] + K_1(1 + K_2)x[n-1] + K_2 x[n-2] \end{aligned} \quad (4.27)$$

Relația (4.27) este identică cu ieșirea filtrului FIR în forma directă dată de (4.25), dacă între coeficienți există relațiile

$$\alpha_2[2] = K_2 \quad \alpha_2[1] = K_1(1 + K_2) \quad (4.28)$$

sau, echivalent

$$K_2 = \alpha_2[2] \quad K_1 = \frac{\alpha_2[1]}{1 + \alpha_2[2]} \quad (4.29)$$

Astfel, coeficienții de reflexie ai structurii lattice, K_1 și K_2 , pot fi obținuți din coeficienții $\{\alpha_m[k]\}$ ai formei directe de implementare.

Continuând procedeul de cascada a structurilor lattice, se poate demonstra prin inducție echivalența dintre filtrul FIR de ordin m implementat în forma directă și filtrul lattice de ordin m sau cu m trepte.

Filtrul lattice este descris, în general, de următorul sistem de ecuații recursive:

$$f_0[n] = g_0[n] = x[n] \quad (4.30)$$

$$f_m[n] = f_{m-1}[n] + K_m g_{m-1}[n-1] \quad m = 1, 2, \dots, M-1 \quad (4.31)$$

$$g_m[n] = K_m f_{m-1}[n] + g_{m-1}[n-1] \quad m = 1, 2, \dots, M-1 \quad (4.32)$$

Ieșirea filtrului cu $(M-1)$ trepte corespunde ieșirii filtrului FIR de ordin $(M-1)$. Prin urmare

$$y[n] = f_{M-1}[n].$$



Figura 4.11. (a) Filtru lattice cu $M-1$ trepte, (b) Structura unei trepte

Figura 4.11 ilustrează un filtru lattice cu $M-1$ trepte într-o diagramă bloc, împreună cu structura unei trepte, caracterizată de relațiile (4.31) și (4.32).

Ca urmare a echivalenței între un filtru FIR în formă directă și un filtru lattice, ieșirea $f_m[n]$ a unui filtru lattice de ordin m poate fi exprimată sub forma

$$f_m[n] = \sum_{k=0}^m \alpha_m[k]x[n-k] \quad \alpha_m[0] = 1 \quad (4.33)$$

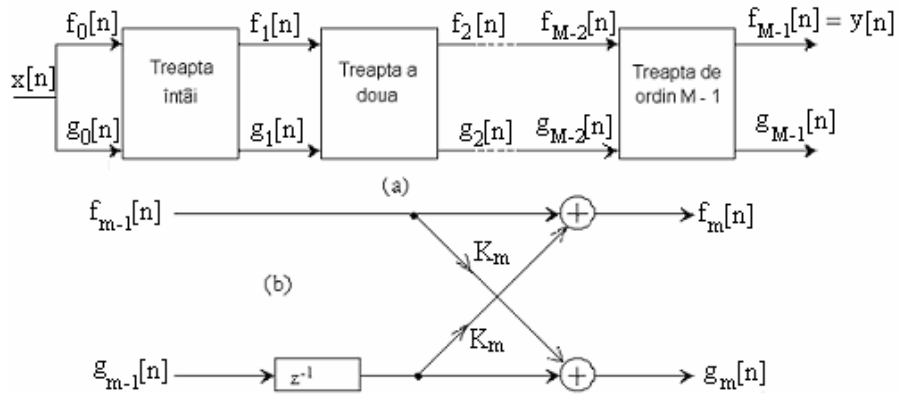
Deoarece relația (4.33) este o sumă de convoluție, transformata sa Z este

$$F_m(z) = A_m(z)X(z), \text{ unde } A_m(z) = Z\{\alpha_m[n]\} \quad (4.34)$$

sau, echivalent

$$A_m(z) = \frac{F_m(z)}{X(z)} = \frac{F_m(z)}{F_0(z)} \quad (4.34')$$

Cealaltă ieșire a structurii lattice, $g_m[n]$, ar putea fi, de asemenea, exprimată sub forma unei sume de convoluție ca în relația (4.33), utilizând un alt set de coeficienți, notați $\{\beta_m[k]\}$. Din relația (4.24) se observă cum coeficienții filtrului care produce ieșirea $f_1[n]$ sunt $\{1, K_1\} = \{1, \alpha_1[1]\}$ în timp ce coeficienții filtrului cu ieșirea $g_1[n]$, sunt $\{K_1, 1\} = \{\alpha_1[1], 1\}$. Se observă că aceste două seturi de coeficienți sunt în ordine inversă. Dacă se consideră filtrul cu două trepte, cu ieșirea dată de relația (4.27), atunci $g_2[n]$ ar putea fi exprimat sub forma

$$\begin{aligned} g_2[n] &= K_2 f_1[n] + g_1[n-1] \\ &= K_2 [x[n] + K_1 x[n-1]] + K_1 x[n-1] + x[n-2] \\ &= K_2 x[n] + K_1 (1 + K_2) x[n-1] + x[n-2] \\ &= \alpha_2[2] x[n] + \alpha_2[1] x[n-1] + x[n-2] \end{aligned}$$

În consecință, coeficienții filtrului sunt $\{\alpha_2[2], \alpha_2[1], 1\}$, iar pentru filtrul ce produce ieșirea $f_2[n]$ sunt $\{1, \alpha_2[1], \alpha_2[2]\}$. Aici, din nou, cele două seturi de coeficienți sunt în ordine inversă.

Din dezvoltarea de mai sus se observă că ieșirea $g_m[n]$ a filtrului lattice de ordin m ar putea fi exprimată cu ajutorul sumei de convoluție

$$g_m[n] = \sum_{k=0}^m \beta_m[k]x[n-k] \quad (4.35)$$

unde coeficienții filtrului, $\{\beta_m[k]\}$, sunt asociați cu ai filtrului care produce ieșirea $f_m[n] = y[n]$, dar care operează în ordine inversă.

Se presupune în continuare că valorile $x[n], x[n-1], \dots, x[n-m+1]$, sunt utilizate pentru predicția liniară a eșantionului de semnal $x[n-m]$ [47]. Valoarea prezisă este

$$\hat{x}[n-m] = -\sum_{k=0}^{m-1} \beta_m[k] x[n-k] \quad (4.36)$$

unde coeficienții $\beta_m[k]$ ai filtrului predictor sunt chiar coeficienții $\{\alpha_m[k]\}$ luați în ordine inversă, prin urmare

$$\beta_m[k] = \alpha_m[m-k] \quad k = 0, 1, \dots, m \quad (4.37)$$

Predicția efectuată pe baza relației (4.36) se numește *predicție inversă* sau *înapoi*, adică datele circulă în sens invers prin predictorul cu coeficienții $\{-\beta_m[k]\}$. Față de acesta, filtrul cu funcția de transfer $A_m(z)$, dată de (4.34) efectuează o *predicție directă* sau *înainte*.

În domeniul transformatei Z , relația (4.35) devine

$$G_m(z) = B_m(z)X(z), \text{ unde } B_m(z) = Z\{\beta_m[n]\} \quad (4.38)$$

Rezultă atunci

$$B_m(z) = \frac{G_m(z)}{X(z)} \quad (4.39)$$

$B_m(z)$ reprezintă funcția de sistem a filtrului FIR cu coeficienții $\{\beta_m(k)\}$, care se poate scrie

$$B_m(z) = \sum_{k=0}^m \beta_m[k] z^{-k} \quad (4.40)$$

Înlocuind (4.37) în (4.40) se obține

$$\begin{aligned} B_m(z) &= \sum_{k=0}^m \alpha_m[m-k] z^{-k} \\ &= \sum_{l=0}^m \alpha_m[l] z^{l-m} = z^{-m} \sum_{l=0}^m \alpha_m[l] z^l = z^{-m} A_m(z^{-1}) \end{aligned} \quad (4.41)$$

Din relația (4.41) rezultă că zerourile filtrului FIR cu funcția de transfer $B_m(z)$ sunt reciproce zerourilor lui $A_m(z)$. Din acest motiv $B_m(z)$ este numit polinom *reciproc* sau *invers* al lui $A_m(z)$.

Aplicând transformata Z relațiilor recursive (4.30) ÷ (4.32), se obține

$$F_0(z) = G_0(z) = X(z) \quad (4.42)$$

$$F_m(z) = F_{m-1}(z) + K_m z^{-1} G_{m-1}(z) \quad m = 1, 2, \dots, M-1 \quad (4.43)$$

$$G_m(z) = K_m F_{m-1}(z) + z^{-1} G_{m-1}(z) \quad m = 1, 2, \dots, M-1 \quad (4.44)$$

Împărțind fiecare ecuație prin $X(z)$, se obțin rezultatele dorite, sub forma

$$A_0(z) = B_0(z) = 1 \quad (4.45)$$

$$A_m(z) = A_{m-1}(z) + K_m z^{-1} B_{m-1}(z) \quad m = 1, 2, \dots, M-1 \quad (4.46)$$

$$B_m(z) = K_m A_{m-1}(z) + z^{-1} B_{m-1}(z) \quad m = 1, 2, \dots, M-1 \quad (4.47)$$

Astfel, o treaptă lattice, este descrisă în domeniul Z de o ecuație matriceală de forma

$$\begin{bmatrix} A_m(z) \\ B_m(z) \end{bmatrix} = \begin{bmatrix} 1 & K_m \\ K_m & 1 \end{bmatrix} \begin{bmatrix} A_{m-1}(z) \\ z^{-1} B_{m-1}(z) \end{bmatrix} \quad (4.48)$$

4.2.4.1. Conversia coeficienților structurii lattice în coeficienți ai filtrului în formă directă

Coeficienții filtrului FIR realizat în formă directă $\{\alpha_m[k]\}$ pot fi obținuți din coeficienții $\{K_i\}$ ai structurii lattice, folosind următoarele relații:

$$A_0(z) = B_0(z) = 1 \quad (4.49)$$

$$A_m(z) = A_{m-1}(z) + K_m z^{-1} B_{m-1}(z), \quad m = 1, 2, \dots, M-1 \quad (4.50)$$

$$B_m(z) = z^{-m} A_m(z^{-1}), \quad m = 1, 2, \dots, M-1 \quad (4.51)$$

Soluția este obținută recursiv, începând cu rangul $m = 1$. Astfel se obține o succesiune de $(M-1)$ filtre FIR, fiecare din ele pentru o valoare a lui m . Procedura este ilustrată în exemplul următor.

Exemplul 4.2.

Se dă un filtru lattice cu trei trepte având coeficienții $K_1 = 1/4$, $K_2 = 1/2$, $K_3 = 1/3$. Să se determine coeficienții filtrului FIR în formă directă.

Soluție. Problema se rezolvă recursiv, utilizând relația (4.50) începând cu $m = 1$.

$$\text{Astfel, } A_1(z) = A_0(z) + K_1 z^{-1} B_0(z) = 1 + K_1 z^{-1} = 1 + \frac{1}{4} z^{-1}.$$

Prin urmare, coeficienții filtrului FIR corespunzători structurii lattice cu o singură treaptă, sunt $\alpha_1[0] = 1, \alpha_1[1] = K_1 = 1/4$.

$$\text{Deoarece } B_m(z) \text{ este reciprocul lui } A_m(z), \text{ rezultă } B_1(z) = \frac{1}{4} + z^{-1}.$$

Se adaugă a doua treaptă structurii lattice. Pentru $m=2$, din (4.50) rezultă

$$A_2(z) = A_1(z) + K_2 z^{-1} B_1(z) = 1 + \frac{3}{8} z^{-1} + \frac{1}{2} z^{-2}$$

Parametrii filtrului FIR corespunzători structurii lattice cu două trepte sunt $\alpha_2[0]=1, \alpha_2[1]=3/8, \alpha_2[2]=1/2$. Din (4.51) rezultă atunci

$$B_2(z) = \frac{1}{2} + \frac{3}{8} z^{-1} + z^{-2}$$

În final, prin adăugarea celei de-a treia trepte în structura lattice, rezultă polinomul

$$A_3(z) = A_2(z) + K_3 z^{-1} B_2(z) = 1 + \frac{13}{24} z^{-1} + \frac{5}{8} z^{-2} + \frac{1}{3} z^{-3}$$

și, ca urmare, filtrul FIR în formă directă este caracterizat de coeficienții

$$\alpha_3[0]=1, \alpha_3[1]=\frac{13}{24}, \alpha_3[2]=\frac{5}{8}, \alpha_3[3]=\frac{1}{3}$$

În general, structura lattice cu parametrii K_1, K_2, \dots, K_m , corespunde unei clase de m filtre FIR în forma directă cu funcțiile de sistem $A_1(z), A_2(z), \dots, A_m(z)$. Este interesant de observat că o caracterizare a acestei clase de filtre FIR în formă directă necesită $m(m+1)/2$ coeficienți, în timp ce o caracterizare lattice necesită doar m coeficienți de reflexie $\{K_i\}$. Motivul pentru care structura lattice produce o reprezentare mult mai compactă pentru clasa de filtre FIR de ordin m se datorează faptului că adăugarea treptelor la structura lattice nu modifică parametrii treptelor anterioare, în timp ce coeficienții funcției de sistem $A_m(z)$ sunt total diferiți de coeficienții unui filtru FIR de ordin inferior, cu funcția de sistem $A_{m-1}(z)$.

O formulă pentru determinarea recursivă a coeficienților $\{\alpha_m[k]\}$ ai filtrului poate fi obținută din polinoamele date în relațiile (4.49)–(4.51).

Din relația (4.50) se obține

$$A_m(z) = A_{m-1}(z) + K_m z^{-1} B_{m-1}(z) \Leftrightarrow \sum_{k=0}^m \alpha_m[k] z^{-k} = \sum_{k=0}^{m-1} \alpha_{m-1}[k] z^{-k} + K_m \sum_{k=0}^{m-1} \alpha_{m-1}[m-1-k] z^{-(k+1)} \quad (4.52)$$

Prin egalarea coeficienților de puteri egale a lui z^{-1} și reamintind că $\alpha_m[0]=1$ pentru $m = 1, 2, \dots, M-1$, se obțin ecuațiile recursive dorite pentru coeficienții filtrului FIR sub forma

$$\alpha_m[0] = 1 \quad (4.53)$$

$$\alpha_m[m] = K_m \quad (4.54)$$

$$\alpha_m[k] = \alpha_{m-1}[k] + K_m \alpha_{m-1}[m-k] = \alpha_{m-1}[k] + \alpha_m[m] \alpha_{m-1}[m-k] \quad (4.55)$$

$$1 \leq k \leq m-1, m = 1, 2, \dots, M-1.$$

4.2.4.2. Conversia coeficienților filtrului FIR din forma directă în coeficienți ai structurii lattice

Dacă se cunosc coeficienții filtrului FIR pentru implementarea în formă directă sau, echivalent, polinomul $A_m(z)$ și se dorește determinarea coeficienților corespunzători structurii lattice, de ordin m , atunci $K_m = \alpha_m[m]$. Pentru a obține coeficientul K_{m-1} sunt necesare polinoamele $A_{m-1}(z)$ deoarece, în general, K_m este obținut din polinomul $A_m(z)$ pentru $m=M-1, M-2, \dots, 1$. Prin urmare, trebuie calculate succesiv polinoamele $A_m(z)$, începând de la $m = M-1$ până la $m = 1$.

Relația recursivă dorită pentru polinoame se determină ușor din (4.46) și (4.47).

$$\begin{aligned} A_m(z) &= A_{m-1}(z) + K_m z^{-1} B_{m-1}(z) \\ &= A_{m-1}(z) + K_m [B_m(z) - K_m A_{m-1}(z)] \end{aligned}$$

de unde rezultă

$$A_{m-1}(z) = \frac{A_m(z) - K_m B_m(z)}{1 - K_m^2} \quad m = M-1, M-2, \dots, 1 \quad (4.56)$$

Astfel se calculează toate polinoamele de grad inferior $A_m(z)$ începând cu $A_{M-1}(z)$ și se obțin coeficienții doriți ai structurii lattice din relația $K_m = \alpha_m[m]$. Se observă că procedura prezentată este operațională atât timp cât $|K_m| \neq 1$ pentru $m = 1, 2, \dots, M-1$.

Din ecuația recursivă (4.56), se poate obține o formulă pentru calculul recursiv al coeficienților K_m , începând cu $m = M-1$ până la $m=1$. Pentru $m = M-1, M-2, \dots, 1$ se obține

$$K_m = \alpha_m[m] \quad \alpha_{m-1}[0] = 1 \quad (4.57)$$

$$\alpha_{m-1}[k] = \frac{\alpha_m[k] - K_m \beta_m[k]}{1 - K_m^2} = \frac{\alpha_m[k] - \alpha_m[m] \alpha_m[m-k]}{1 - \alpha_m^2[m]}, 1 \leq k \leq m-1 \quad (4.58)$$

de asemenea, recursivă.

Ecuția recursivă (4.58) nu poate fi folosită, dacă $|K_m| = 1$. Dacă aceasta se întâmplă, înseamnă că polinomul $A_{m-1}(z)$ are o rădăcină pe cercul unitate. Aceasta poate fi factorizată în polinomul $A_{m-1}(z)$ și procesul iterativ dat de relația (4.58) se reia pentru sistemul de ordin redus.

Exemplul 4.3.

Să se determine coeficienții structurii lattice corespunzătoare filtrului FIR cu funcția de sistem

$$H(z) = A_3(z) = 1 + \frac{13}{24}z^{-1} + \frac{5}{8}z^{-2} + \frac{1}{3}z^{-3}$$

Soluție. Mai întâi se observă că $K_3 = \alpha_3[3] = \frac{1}{3}$. Mai departe,

$$B_3(z) = \frac{1}{3} + \frac{5}{8}z^{-1} + \frac{13}{24}z^{-2} + z^{-3}$$

Relația de decrementare din (4.56), cu $m=3$, conduce la

$$A_2(z) = \frac{A_3(z) - K_3 B_3(z)}{1 - K_3^2} = 1 + \frac{3}{8}z^{-1} + \frac{1}{2}z^{-2}$$

Prin urmare, $K_2 = \alpha_2[2] = 1/2$ și $B_2(z) = 1/2 + (3/8)z^{-1} + z^{-1}$. Repetând decrementarea recursivă, se obține

$$A_1(z) = \frac{A_2(z) - K_2 B_2(z)}{1 - K_2^2} = 1 + \frac{1}{4}z^{-1}$$

Astfel, $K_1 = \alpha_1[1] = \frac{1}{4}$.

4. 3. Implementarea sistemelor cu răspuns infinit la impuls

În această secțiune se consideră diferite structuri de sisteme de tip IIR descrise prin ecuația cu diferențe (4.1) sau, echivalent, prin funcția de sistem (4.2). Ca și în cazul sistemelor FIR, există mai multe tipuri de structuri de implementare, incluzând structura în *formă directă*, structura în *cascadă*, în *paralel*, structura *lattice numai cu poli* și structura *lattice cu poli și zerouri*.

4.3.1. Implementarea în formă directă

Funcția de sistem dată în relația (4.2) ce caracterizează un sistem IIR, poate fi văzută ca o cascadă de două sisteme, astfel încât

$$H(z) = H_1(z)H_2(z) \quad (4.59)$$

unde $H_1(z)$ conține toate zerourile lui $H(z)$ iar $H_2(z)$ conține toți polii lui $H(z)$, adică

$$H_1(z) = \sum_{k=0}^M b_k z^{-k} \quad (4.60)$$

și

$$H_2(z) = \frac{1}{1 + \sum_{k=1}^N a_k z^{-k}} \quad (4.61)$$



Figura 4.12. Implementarea sistemului IIR în forma directă I

$H_1(z)$ este un sistem FIR, iar implementarea sa în formă directă a fost prezentată în figura 4.1. Conectând sistemul numai cu poli $H_2(z)$ în cascadă cu $H_1(z)$, se obține implementarea în *forma directă I*, ilustrată în figura 4.12. Această implementare necesită $M+N+1$ multiplicatoare, $M+N$ sumatoare, și $M+N$ locații de memorie.

Dacă filtrul numai cu poli, $H_2(z)$, este plasat înaintea filtrului numai cu zerouri, $H_1(z)$, se obține o structură mai compactă. Se reamintește că ecuația cu diferențe pentru un filtru numai cu poli este

$$w[n] = -\sum_{k=1}^N a_k w[n-k] + x[n] \quad (4.62)$$

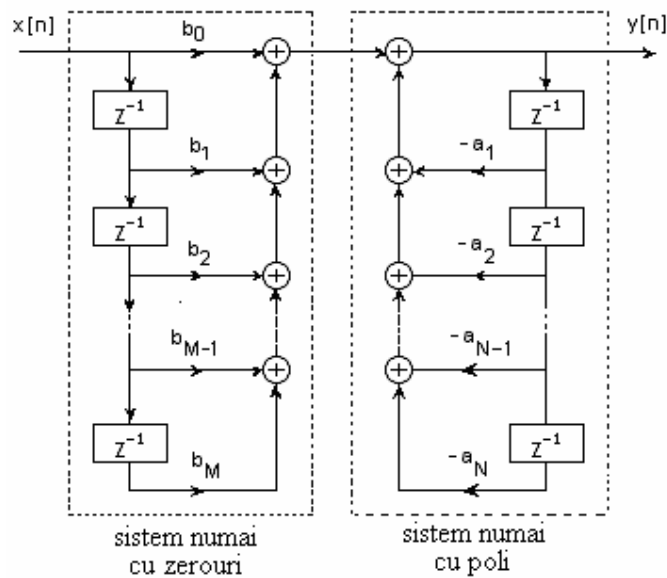
Dacă $w[n]$ este intrarea sistemului numai cu zerouri, atunci ieșirea sa este

$$y[n] = \sum_{k=0}^M b_k w[n-k] \quad (4.63)$$

Se observă că ambele relații (4.62) și (4.63) implică versiuni întârziate ale secvenței $\{w[n]\}$. Prin urmare, este necesară doar o singură linie de întârziere sau un singur set de locații de memorie pentru a stoca valori trecute ale lui $\{w[n]\}$. Structura rezultată care implementează (4.62) și (4.63) este numită implementarea în *forma directă II* și este ilustrată în figura 4.13.



Figura 4.13. Implementarea sistemului IIR în forma directă II

Această structură necesită $M+N+1$ multiplicatoare, $M+N$ sumatoare, și maximul dintre $\{M, N\}$ de locații de memorie. Implementarea care

minimizează numărul de locații de memorie se numește *canonică*. Forma directă II este *canonică*.

Structurile din figurile 4.12 și 4.13 sunt amândouă numite implementări în “formă directă” deoarece ele se obțin direct din funcția de sistem $H(z)$ fără nici o rearanjare a acesteia. Din nefericire, ambele implementări sunt, în general, extrem de sensibile la cuantizarea parametrilor și nu sunt recomandate în aplicații practice, problema detaliată în Capitolul 5.

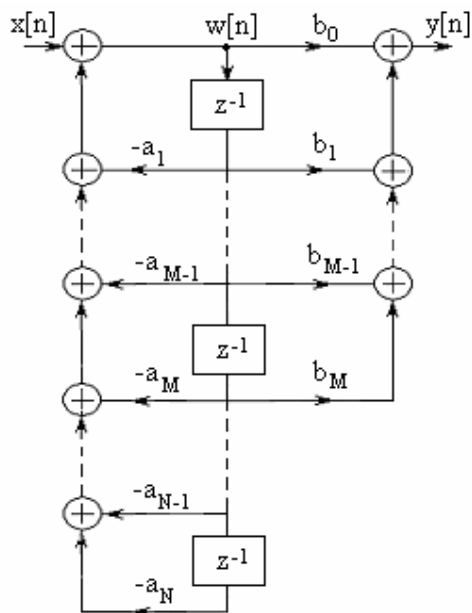
4.3.2. Grafuri de semnal și structuri transpuse

Un graf de semnal oferă o alternativă echivalentă de reprezentare a structurilor de diagramă bloc și este utilizat pentru a ilustra diferite implementări ale sistemelor. Elementele de bază ale unui graf sunt *nodurile* și *ramurile*. Un *graf de semnal* are la bază un set de *ramuri orientate* ce se conectează la *noduri*. Prin definiție, semnalul care iese dintr-o ramură este egal cu semnalul care intră în ramură înmulțit cu câștigul ramurii. Suma algebrică a semnalelor din toate ramurile conectate la un nod al unui graf de semnal este egală cu zero.

Pentru fixarea ideilor, se va considera un sistem cu două zerouri și cu doi poli ca în diagrama bloc din figura 4.14a, structură echivalentă cu cea din figura 4.14.b. Diagrama bloc a sistemului poate fi convertită într-un graf de semnal ca în figura 4.14c. Se observă că graful de semnal conține cinci noduri etichetate de la 1 la 5. Nodurile care conțin sumatoare se numesc *de sumare*, iar cele în care se conectează două sau mai multe ramuri și nu conțin sumatoare, se numesc *de branșare*. Ambele tipuri de noduri se reprezintă la fel în graf. Două dintre noduri, (1,3), sunt noduri de sumare, în timp ce celelalte noduri reprezintă puncte de branșare din graf. Transmitanțele ramurilor sunt indicate pe ramurile grafului. Se observă că o întârziere este indicată prin transmitanța z^{-1} . Când transmitanța ramurii este unitară, ea rămâne neetichetată. Nodul corespunzător intrării în sistem se numește *nod sursă* iar nodul corespunzător semnalului de ieșire, *nod receptor*. Se mai observă că graful de semnal conține aceleași informații de bază ca și implementarea diagramei bloc a unui sistem. Singura diferență aparentă este că atât sumatoarele cât și punctele de branșare a ramurilor sunt reprezentate prin noduri în graf.



Figura 4.14. (a), (b) Filtru de ordinul 2 și (c) graful de semnal corespunzător

Un rezultat de bază din teoria grafurilor se referă la transformarea unui graf de semnal în altul fără a modifica relațiile funcționale intrare-ieșire. O tehnică utilizată în obținerea structurilor echivalente pentru sisteme IIR și FIR este dată de *teorema reversibilității grafului* [48]. Această teoremă enunță faptul că dacă se inversează direcțiile tuturor transmitanțelor ramurilor, nodurile de sumare se schimbă în noduri de branșare, și invers, și se inversează intrarea cu ieșirea în graful de semnal, funcția de sistem rămâne neschimbată. Structura rezultată este denumită *structură* sau *formă transpusă*.

De exemplu, transpunerea grafului de semnal din figura 4.14c, este ilustrată în figura 4.15a. Implementarea diagramei bloc corespunzătoare a formei transpuse este ilustrată în figura 4.15b.

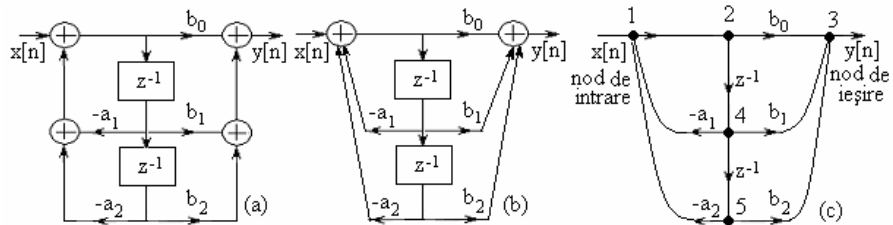

Figura 4.15. (a) Graful de semnal al structurii transpuse și (b) implementarea sa

În continuare se va aplica teorema de transpunere formei directe II, inversându-se toate direcțiile ramurilor din figura 4.13, schimbând nodurile de branșare cu sumatoare și sumatoarele cu noduri de branșare, și în final, interschimbând intrarea și ieșirea. Aceste operații duc la structura formei directe II transpuse, ca în figura 4.16a. Această figură poate fi

redesenată ca în figura 4.16b în care se indică intrarea la stânga și ieșirea la dreapta.

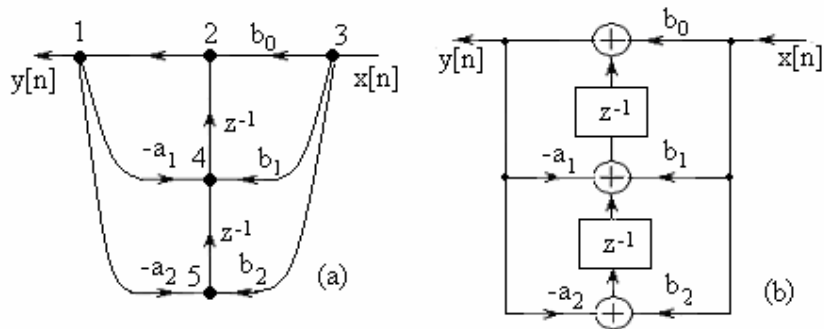

Figura 4.16 a, b, Structura în forma directă II transpusă

Această formă transpusă a structurii în forma directă II poate fi descrisă de următorul sistem de ecuații cu diferențe, pentru $N > M$:

$$y[n] = w_1[n-1] + b_0 x[n] \quad (4.64)$$

$$w_k[n] = w_{k+1}[n-1] - a_k y[n] + b_k x[n] \quad k = 1, 2, \dots, M \quad (4.65)$$

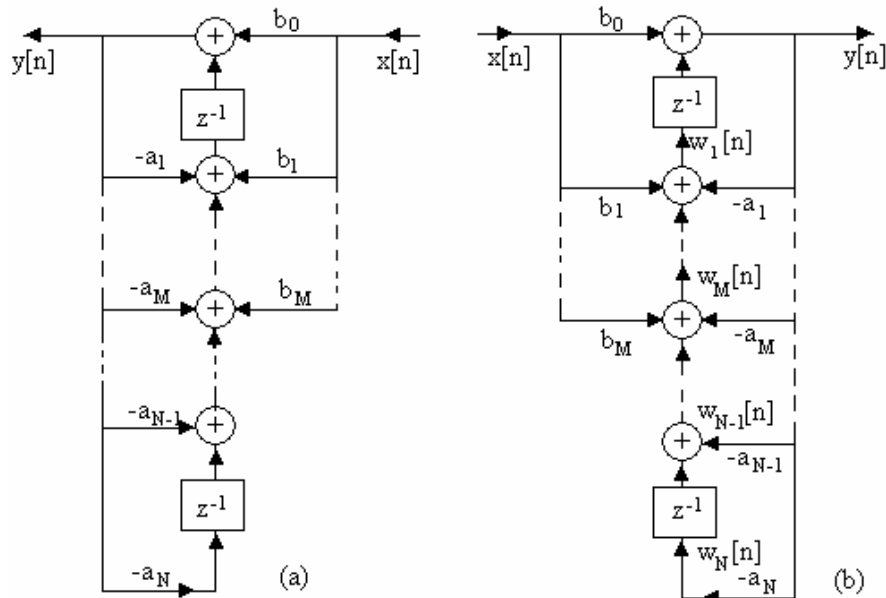
$$w_k[n] = w_{k+1}[n-1] - a_k y[n], \quad k = M + 1, \dots, N - 1 \quad (4.66)$$

$$w_N[n] = -a_N y[n]$$

Sistemul de ecuații cu diferențe (4.64) ÷ (4.66) este echivalent cu o singură ecuație cu diferențe:

$$y[n] = -\sum_{k=1}^N a_k y[n-k] + \sum_{k=0}^M b_k x[n-k] \quad (4.67)$$

Se observă că transpusa structurii în formă directă II necesită un număr de multiplicatoare, sumatoare și locații de memorie egal cu cel al structurii în forma directă originală. Performanțele structurilor directe și transpuse pot fi diferite în implementarea cu precizie finită, acestea depinzând de valorile particulare ale parametrilor, după cum se va arăta în Capitolul 5.

Un sistem FIR se obține din relația (4.67) impunând $a_k = 0, k = 1, 2, \dots, N$. Acesta poate fi implementat în forma directă transpusă prezentată în figura 4.17, ce se obține din figura 4.16b impunând $a_k = 0, k = 1, 2, \dots, N$. Implementare în formă transpusă poate fi descrisă prin sistemul de ecuații cu diferențe

$$w_M[n] = b_M x[n] \quad (4.68)$$

$$w_k[n] = w_{k+1}[n-1] + b_k x[n] \quad k = M-1, M-2, \dots, 1 \quad (4.69)$$

$$y[n] = w_1[n-1] + b_0 x[n] \quad (4.70)$$



Figura 4.17. Structura transpusa pentru un filtru FIR

În tabelul 4.1 sunt prezentate câteva structuri în formă directă și ecuațiile cu diferențe corespunzătoare pentru un sistem IIR cu doi poli și două zerouri având funcția de sistem

$$H(z) = \frac{b_0 + b_1 z^{-1} + b_2 z^{-2}}{1 + a_1 z^{-1} + a_2 z^{-2}} \quad (4.71)$$

Acesta este blocul de bază în implementarea sistemelor IIR de ordin înalt. Din cele trei structuri în formă directă prezentate în Tabelul 4.1, structura în formă directă II este cea mai utilizată datorită numărului mic de locații de memorie necesar pentru implementare.

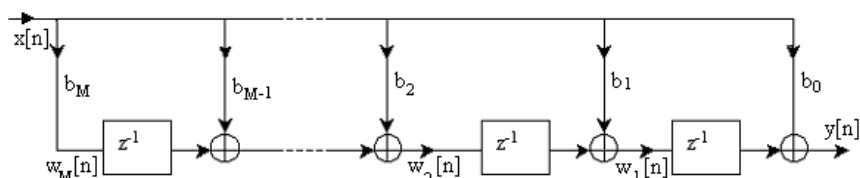
Tabelul 4.1

	Structuri	Ecuații de implementare
Forma directă I		$y[n] = b_0 x[n] + b_1 x[n-1] + b_2 x[n-2] - a_1 y[n-1] - a_2 y[n-2]$

Forma directă II		$w[n] = -a_1 w[n-1] - a_2 w[n-2] + x[n]$ $y[n] = b_0 w[n] + b_1 w[n-1] + b_2 w[n-2]$
Forma directă II transpusă		$y[n] = b_0 x[n] + w_1[n-1]$ $w_1[n] = b_1 x[n] - a_1 y[n] + w_2[n-1]$ $w_2[n] = b_2 x[n] - a_2 y[n]$

4.3.3. Implementarea în cascadă a sistemelor IIR

Se consideră un sistem IIR cu funcția de sistem dată de relația (4.2). De asemenea, se consideră că $N \geq M$. Sistemul poate fi divizat într-o cascadă de subsisteme de ordin doi, astfel încât $H(z)$ poate fi exprimat ca

$$H(z) = b_0 \prod_{k=1}^K H_k(z) \quad (4.72)$$

unde K este partea întregă a lui $(N+1)/2$. $H_k(z)$ are forma generală

$$H_k(z) = \frac{1 + b_{k1}z^{-1} + b_{k2}z^{-2}}{1 + a_{k1}z^{-1} + a_{k2}z^{-2}} \quad (4.73)$$

iar b_0 este factorul de câștig.

Ca și în cazul sistemelor FIR implementate în cascadă, factorul de câștig poate fi egal distribuit celor K secțiuni ale filtrului astfel că se poate scrie

$$b_0 = b_{10} b_{20} b_{30}, \dots, b_{K0}.$$

Coeficienții $\{a_{ki}\}$ și $\{b_{ki}\}$ din subsistemele de ordinul al doilea sunt reali. Aceasta implică faptul că în formarea subsistemelor de ordinul al doilea din (4.73), trebuie grupate perechile de poli și zerouri complex conjugate. Cu toate acestea, împerecherea a doi poli complex conjugăți sau reali cu o pereche de zerouri complex-conjugate sau reale, pentru a forma un subsistem poate fi făcută arbitrar. Prin urmare, factorul pătratic de la numărătorul sau numitorul relației (4.73), ar putea conține o pereche de rădăcini reale sau o pereche de rădăcini complex-conjugate. Dacă $N > M$, unele subsisteme de ordinul al doilea ar putea avea unii coeficienți de la numărător nuli. Dacă N este impar, unul dintre subsisteme, să zicem $H_k(z)$, trebuie să aibă $a_{k2} = 0$, astfel că subsistemul este de ordinul întâi. Pentru a păstra o anumită modularitate în implementarea lui $H(z)$, este preferabil de utilizat subsistemele de ordinul al doilea în structurile cascada și de a avea coeficienți nuli în unele dintre subsisteme.

Fiecare din subsistemele de ordinul al doilea cu funcția de sistem (4.73), poate fi implementat fie în forma directă I, fie în forma directă II sau în forma directă II transpusă. Deoarece există mai multe moduri de împerechere a polilor și zerourilor lui $H(z)$ într-o cascada de secțiuni de ordinul al doilea, și mai multe moduri de ordonare a subsistemelor rezultate, este posibil a se obține o varietate de implementări în cascada. Deși toate implementările în cascada sunt echivalente pentru precizie infinită, diferitele tipuri de implementări pot diferi semnificativ când sunt implementate cu aritmetică de precizie finită.

Forma generală a unei structuri în cascada este ilustrată în figura 4.18. Folosind structura în forma directă II pentru fiecare subsistem, algoritmul de calcul pentru implementarea sistemului IIR cu funcția de sistem $H(z)$, este descris de următorul sistem de ecuații

$$y_0[n] = x[n] \quad (4.74)$$

$$w_k[n] = -a_{k1}w_k[n-1] - a_{k2}w_k[n-2] + y_{k-1}[n] \quad k = 1, 2, \dots, K \quad (4.75)$$

$$y_k[n] = w_k[n] + b_{k1}w_k[n-1] + b_{k2}w_k[n-2] \quad k = 1, 2, \dots, K \quad (4.76)$$

$$y[n] = b_0 y_K[n] \quad (4.77)$$

Acest sistem de ecuații dă o descriere completă a unei structuri în cascada implementată cu module în forma directă II.



Figura 4.18. Structura în cascadă cu secțiuni de ordinul II și realizarea în forma directă II a fiecărei secțiuni

4.3.4. Implementarea în paralel

Implementarea în paralel a unui sistem IIR poate fi obținută efectuând o dezvoltare în fracții simple a lui $H(z)$. Din nou se presupune că $N \geq M$ și că polii sunt distincți. Prin această dezvoltare în fracții simple, se obține

$$H(z) = C + \sum_{k=1}^N \frac{A_k}{1 - p_k z^{-1}} \quad (4.78)$$

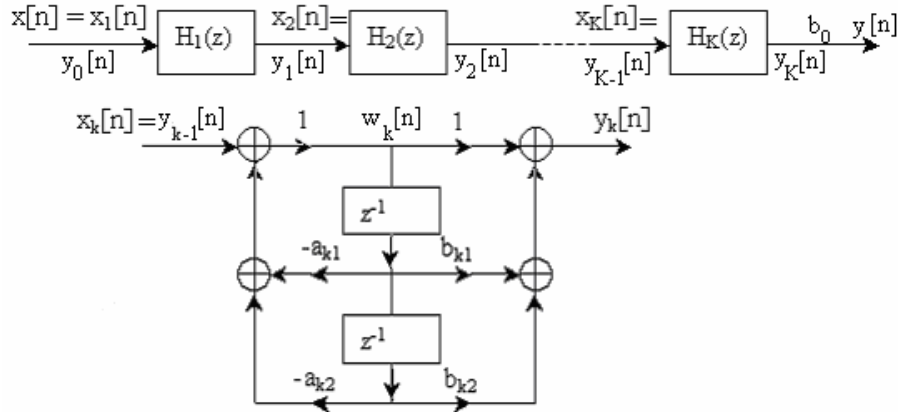
unde $\{p_k\}$ sunt polii, $\{A_k\}$ sunt coeficienții (reziduurile) în dezvoltarea în fracții simple, constanta C este $C = b_N / a_N$ dacă $N=M$ și nulă dacă $N > M$.

Implementarea relației (4.78) se realizează cu un banc paralel de filtre cu un singur pol. Unii dintre polii lui $H(z)$ pot avea valori complexe. În acest caz, coeficienții A_k corespunzători au, de asemenea, valori complexe. Pentru a evita operațiile cu numere complexe, se pot combina perechi de poli complex conjugați pentru a forma subsisteme de ordinul al doilea cu coeficienți reali. Fiecare din aceste subsisteme are funcția de sistem

$$H_k(z) = \frac{b_{k0} + b_{k1}z^{-1}}{1 + a_{k1}z^{-1} + a_{k2}z^{-2}} \quad (4.79)$$

unde coeficienții $\{b_{ki}\}$ și $\{a_{ki}\}$ sunt reali. Funcția generală $H(z)$ poate fi scrisă sub forma

$$H(z) = C + \sum_{k=1}^K H_k(z) \quad (4.80)$$

unde K este partea întregă a lui $(N+1)/2$. Când N este impar unul dintre sistemele $H_k(z)$ este cu un singur pol ($b_{k1} = a_{k2} = 0$). Relația (4.80) conduce la structura din figura 4.19a.



Figura 4. 19. (a) Structura în paralel pentru un sistem IIR, (b) Secțiune de ordinul al doilea pentru realizarea în paralel a sistemelor IIR

Secțiunile de ordinul doi individuale, care sunt blocurile constructive de bază pentru $H(z)$, pot fi implementate în oricare din formele directe sau transpuse. Structura în formă directă II este ilustrată în figura 4.19b. Cu această structură ca bloc constructiv de bază, implementarea în paralel a sistemului IIR este descrisă de următorul sistem de ecuații:

$$w_k[n] = -a_{k1}w_k[n-1] - a_{k2}w_k[n-2] + x[n] \quad k = 1, 2, \dots, K \quad (4.81)$$

$$y_k[n] = b_{k0}w_k[n] + b_{k1}w_k[n-1], \quad k = 1, 2, \dots, K \quad (4.82)$$

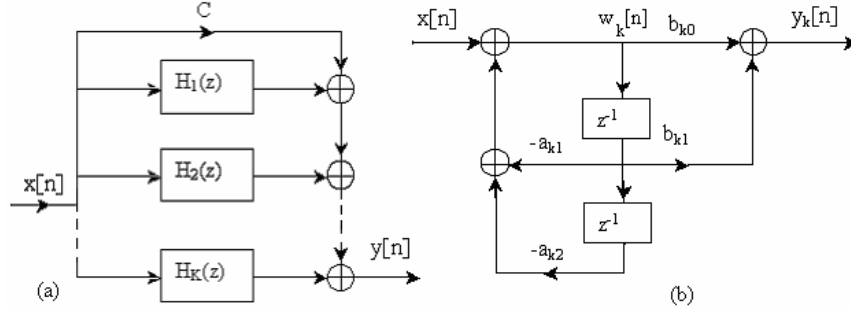
$$y[n] = Cx[n] + \sum_{k=1}^K y_k[n] \quad (4.83)$$

Exemplul 4.4.

Să se determine implementările în cascadă și în paralel pentru sistemul descris de funcția de sistem

$$H(z) = \frac{10 \left(1 - \frac{1}{2}z^{-1}\right) \left(1 - \frac{2}{3}z^{-1}\right) (1 + 2z^{-1})}{\left(1 - \frac{3}{4}z^{-1}\right) \left(1 - \frac{1}{8}z^{-1}\right) \left[1 - \left(\frac{1}{2} + j\frac{1}{2}\right)z^{-1}\right] \left[1 - \left(\frac{1}{2} - j\frac{1}{2}\right)z^{-1}\right]}$$

Soluție. Implementarea în cascadă se obține ușor din această formă a funcției de sistem. O posibilă împerechere de poli și zerouri este următoarea

$$H_1(z) = \frac{1 - \frac{2}{3}z^{-1}}{1 - \frac{7}{8}z^{-1} + \frac{3}{32}z^{-2}}, H_2(z) = \frac{1 + \frac{3}{2}z^{-1} - z^{-2}}{1 - z^{-1} + \frac{1}{2}z^{-2}}$$

și, prin urmare,

$$H(z) = 10H_1(z)H_2(z)$$

Implementarea în cascadă este ilustrată în Fig. 9.20a.



Figura 4.20. Realizările (a) în cascadă și (b) în paralel pentru exemplul 4.4.

Pentru a obține implementarea în paralel, $H(z)$ trebuie dezvoltat în fracții parțiale. Astfel,

$$H(z) = \frac{A_1}{1 - \frac{3}{4}z^{-1}} + \frac{A_2}{1 - \frac{1}{8}z^{-1}} + \frac{A_3}{1 - \left(\frac{1}{2} + j\frac{1}{2}\right)z^{-1}} + \frac{A_3^*}{1 - \left(\frac{1}{2} - j\frac{1}{2}\right)z^{-1}}$$

unde A_1, A_2, A_3 , și A_3^* rezultă $A_1 = 2,93$, $A_2 = -17,68$, $A_3 = 12,25 - j14,57$, $A_3^* = 12,25 + j14,57$. Recombinând perechile de poli, se obține

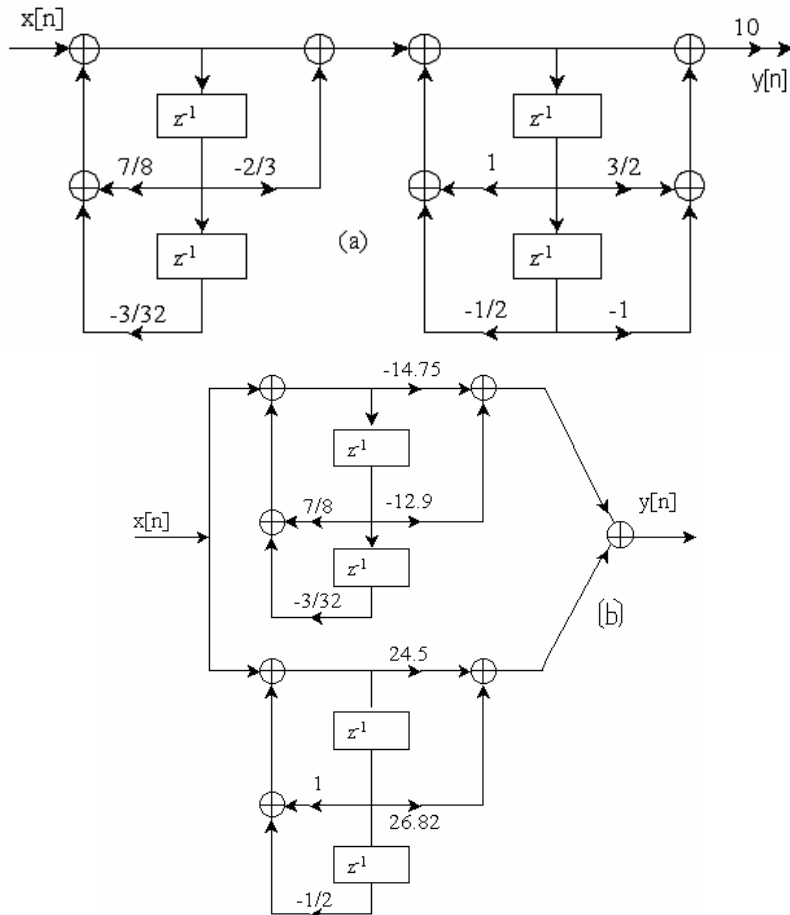
$$H(z) = \frac{-14,75 - 12,90z^{-1}}{1 - \frac{7}{8}z^{-1} + \frac{3}{32}z^{-2}} + \frac{24,50 + 26,82z^{-1}}{1 - z^{-1} + \frac{1}{2}z^{-2}}$$

Implementarea în paralel este ilustrată în figura 4.20b.

4.3.5. Structuri lattice numai cu poli pentru implementarea sistemelor IIR

În paragraful 4.2.4 s-a dezvoltat o structură de filtru lattice, echivalentă cu un filtru FIR, iar în această secțiune se extinde dezvoltarea la sistemele IIR.

Fie un sistem numai cu poli cu funcția de sistem

$$H(z) = \frac{1}{1 + \sum_{k=1}^N a_N[k]z^{-k}} = \frac{1}{A_N(z)} \quad (4.84)$$

Implementarea în formă directă a acestui sistem este ilustrată în figura 4.21. Ecuația cu diferențe pentru acest sistem IIR este

$$y[n] = -\sum_{k=1}^N a_N[k]y[n-k] + x[n] \quad (4.85)$$



Figura 4.21. Implementarea în formă directă a unui sistem numai cu poli

Dacă în relația (4.85) se inversează intrarea cu ieșirea, se obține

$$x[n] = -\sum_{k=1}^N a_N[k]x[n-k] + y[n] \quad (4.86)$$

sau, echivalent,

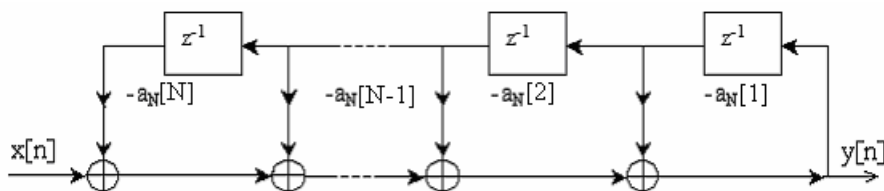
$$y[n] = x[n] + \sum_{k=1}^N a_N[k]x[n-k] \quad (4.86')$$

Se observă că ecuația (4.86') descrie un sistem FIR cu funcția de sistem $H(z) = A_N(z)$. Așadar, un sistem poate fi obținut din celălalt interschimbând intrarea cu ieșirea. Pe baza acestei observații, se poate folosi structura lattice numai cu zerouri descrisă în paragraful 4.2.4, pentru a obține o structură lattice pentru un sistem IIR numai cu poli, interschimbând rolul intrării cu cel al ieșirii. Mai întâi, pentru filtrul lattice numai cu zerouri ilustrat în figura 4.11 se redefinește intrarea ca fiind

$$x[n] = f_N[n] \quad (4.87)$$

iar ieșirea ca

$$y[n] = f_0[n], \quad (4.88)$$

invers decât pentru un filtrul lattice numai cu zerouri. Aceste definiții impun ca valorile $\{f_m[n]\}$ să se calculeze în ordine descrescătoare $[f_N[n], f_{N-1}[n], \dots]$. Calculul poate fi realizat rearanjând ecuația recursivă din (4.31) de unde se determină soluția pentru $f_{m-1}[n]$ în funcție de $f_m[n]$, adică

$$f_{m-1}[n] = f_m[n] - K_m g_{m-1}[n-1] \quad m = N, N-1, \dots, 1$$

Ecuația (4.32) pentru $g_m[n]$ rămâne neschimbată.

Rezultatul acestor schimbări este următorul sistem de ecuații:

$$f_N[n] = x[n] \quad (4.89)$$

$$f_{m-1}[n] = f_m[n] - K_m g_{m-1}[n-1], \quad m = N, N-1, \dots, 1 \quad (4.90)$$

$$g_m[n] = K_m f_{m-1}[n] + g_{m-1}[n-1], \quad m = N, N-1, \dots, 1 \quad (4.91)$$

$$y[n] = f_0[n] = g_0[n] \quad (4.92)$$

care corespunde structurii ilustrate în figura 4.22.

Pentru a demonstra că setul de ecuații (4.89) ÷ (4.92) descrie un sistem IIR numai cu poli, se consideră, pentru început, cazul în care $N = 1$. Ecuațiile (4.89) ÷ (4.92) se reduc la

$$x[n] = f_1[n]$$

$$f_0[n] = f_1[n] - K_1 g_0[n-1]$$

$$g_1[n] = K_1 f_0[n] + g_0[n-1] \quad (4.93)$$

$$y[n] = f_0[n] = x[n] - K_1 y[n-1]$$



Figura 4.22. Structura lattice pentru un filtru IIR numai cu poli
Ecuția pentru $g_1[n]$ poate fi exprimată ca

$$g_1[n] = K_1 y[n] + y[n-1] \quad (4.94)$$

Se observă că ultima relație din sistemul (4.93) reprezintă un sistem IIR numai cu poli, de ordinul întâi, în timp ce (4.94) reprezintă un sistem FIR de ordinul întâi. Polul este rezultatul reacției ce a fost introduse de soluționarea lui $\{f_m[n]\}$ în ordine descendentă. Această reacție este arătată în figura 4.23a.

În continuare, se consideră cazul $N=2$, care corespunde structurii din figura 4.23b.

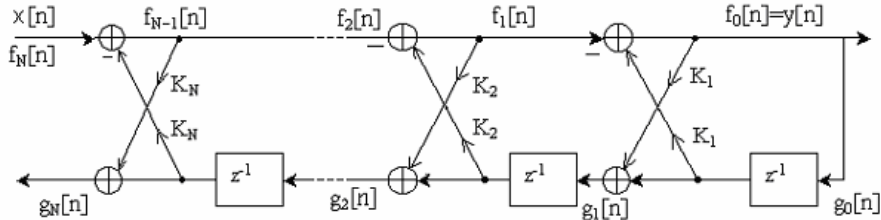

Figura 4.23. Implementarea structurii lattice pentru un sistem IIR a) cu un pol și b) cu doi poli

Ecuatiile corespunzătoare acestei structuri sunt

$$\begin{aligned}
 f_2[n] &= x[n] \\
 f_1[n] &= f_2[n] - K_2 g_1[n-1] \\
 g_2[n] &= K_2 f_1[n] + g_1[n-1] \\
 f_0[n] &= f_1[n] - K_1 g_0[n-1] \\
 g_1[n] &= K_1 f_0[n] + g_0[n-1] \\
 y[n] &= f_0[n] = g_0[n]
 \end{aligned} \tag{4.95}$$

După câteva substituții simple, se obține

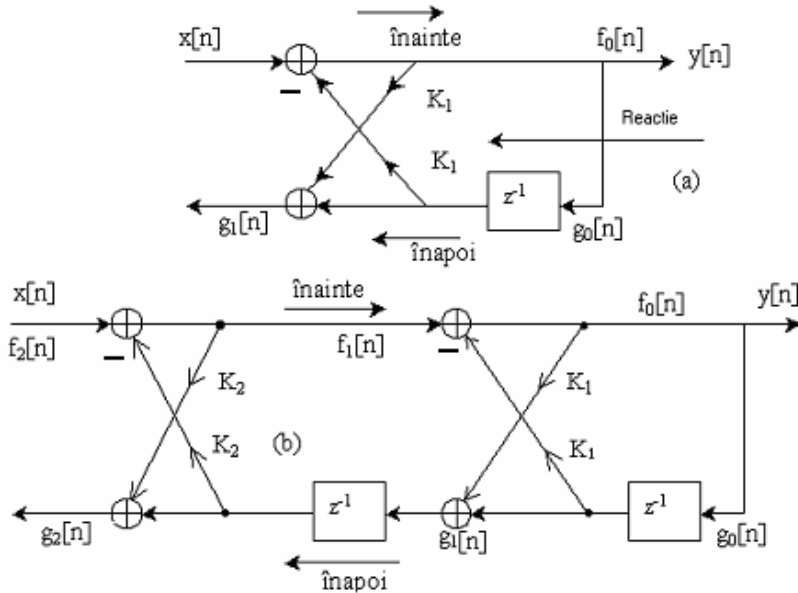
$$y[n] = -K_1(1 + K_2)y[n-1] - K_2y[n-2] + x[n] \tag{4.96}$$

$$g_2[n] = K_2y[n] + K_1(1 + K_2)y[n-1] + y[n-2] \tag{4.97}$$

Ecuția cu diferențe (4.96) reprezintă un sistem IIR cu doi poli iar relația (4.97) este ecuația intrare-ieșire pentru un sistem FIR cu două zerouri. Se observă cum coeficienții pentru sistemul FIR sunt identici cu cei din sistemul IIR, cu excepția faptului că apar în ordine inversă.

Concluziile de mai sus sunt valabile pentru orice N . Într-adevăr, cu definiția lui $A_m(z)$ dată în (4.34'), funcția de sistem pentru sistemul numai cu poli este

$$H_a(z) = \frac{Y(z)}{X(z)} = \frac{F_0(z)}{F_m(z)} = \frac{1}{A_m(z)} \tag{4.98}$$

Similar, funcția de sistem pentru sistemul numai cu zerouri (FIR) este

$$H_b(z) = \frac{G_m(z)}{Y(z)} = \frac{G_m(z)}{G_0(z)} = B_m(z) = z^{-m} A_m(z^{-1}) \tag{4.99}$$

unde s-au folosit relațiile (4.38) ÷ (4.44). Astfel, coeficienții lui $H_b(z)$ care caracterizează sistemul FIR sunt identici cu coeficienții lui $A_m(z)$, exceptând faptul că apar în ordine inversă.

Este interesant de observat că structura lattice numai cu poli are o cale numai cu zerouri cu intrarea $g_0[n]$ și ieșirea $g_N[n]$, identică cu calea corespunzătoare numai cu zerouri în structura lattice numai cu zerouri. Polinomul $B_m(z)$, reprezintă funcția de sistem pentru calea numai cu zerouri comună ambelor structuri lattice, numită obișnuit funcție de sistem *înapoi* sau *invers*. Structurile lattice numai cu zerouri și numai cu poli sunt caracterizate de aceiași parametri lattice K_1, K_2, \dots, K_N . Cele două structuri lattice diferă doar prin interconexiunile grafurilor de semnal. În consecință, algoritmi pentru conversia coeficienților $\{\alpha_m[k]\}$

ai implementării în formă directă a unui sistem FIR în parametri lattice, și invers, se aplică la fel și structurii numai cu poli. Se reamintește că rădăcinile polinomului $A_N(z)$ sunt localizate în interiorul cercului unitate, dacă și numai dacă coeficienții lattice K_m îndeplinesc condiția $|K_m| < 1$, pentru toți $m=1, \dots, N$.

În aplicațiile practice structura lattice numai cu poli a fost utilizată pentru a modela tractul vocal uman și stratificarea pământului. În astfel de cazuri coeficienții lattice $\{K_m\}$, au semnificația fizică de a fi identici cu coeficienții reflectați în mediul fizic. Acesta este motivul pentru care coeficienții lattice sunt adeseori numiți *coeficienți de reflexie*. În astfel de aplicații, un model stabil pentru un mediu necesită coeficienți de reflexie subunitari obținuți din măsurători asupra semnalelor de ieșire din mediu.

4.3.6. Structuri lattice cu poli și zerouri pentru implementarea sistemelor IIR

Structura lattice numai cu poli reprezintă blocul constructiv de bază pentru structuri de tip lattice care implementează sistemele IIR care conțin atât poli cât și zerouri. Se consideră în continuare un sistem IIR cu funcția de sistem

$$H(z) = \frac{\sum_{k=0}^M c_M[k]z^{-k}}{1 + \sum_{k=1}^N a_N[k]z^{-k}} = \frac{C_M(z)}{A_N(z)}, \quad (4.100)$$

unde notația pentru numărător a fost modificată pentru a evita confuzia cu polinomul $B(z)$ prezentat anterior. De asemenea se consideră că $N \geq M$.

În structura în formă directă II, sistemul din (4.100) este descris de ecuațiile cu diferențe

$$w[n] = -\sum_{k=1}^N a_N[k]w[n-k] + x[n] \quad (4.101)$$

$$y[n] = \sum_{k=0}^M c_M[k]w[n-k] \quad (4.102)$$

Se observă că relația (4.101) reprezintă relația funcțională intrare – ieșire a unui sistem IIR numai cu poli, iar (4.102) reprezintă relația funcțională intrare – ieșire a unui sistem numai cu zerouri. De asemenea, ieșirea sistemului numai cu zerouri este o combinație liniară de ieșiri

întârziate ale sistemului numai cu poli. Acest lucru se observă ușor la structura în formă directă II redesenată în figura 4.24 pentru $N=M$.



Figura 4.24. Forma directă II de implementare a unui sistem IIR pentru $N=M$

Deoarece zerourile rezultă prin formarea unor combinații liniare din ieșirile anterioare, se poate construi un sistem IIR cu poli și zerouri utilizând structura lattice numai cu poli ca bloc constructiv de bază. S-a specificat deja că $g_m[n]$ este o combinație liniară a ieșirii curente și a celor anterioare. Sistemul

$$H_b(z) = \frac{G_m(z)}{Y(z)} = B_m(z)$$

este un sistem numai cu zerouri. Orice combinație liniară de $\{g_m[n]\}$ este, de asemenea, un sistem numai cu zerouri. Astfel, o structură lattice numai cu poli cu parametrii $K_m, 1 \leq m \leq N$, căreia i se adăugă o *scară* care realizează o combinație liniară de $\{g_m[n]\}$ cu ponderile v_m are ca rezultat un sistem IIR cu poli și zerouri, a cărui structură lattice-scară este indicată în figura 4.25, pentru $M = N$. Ieșirea sa este

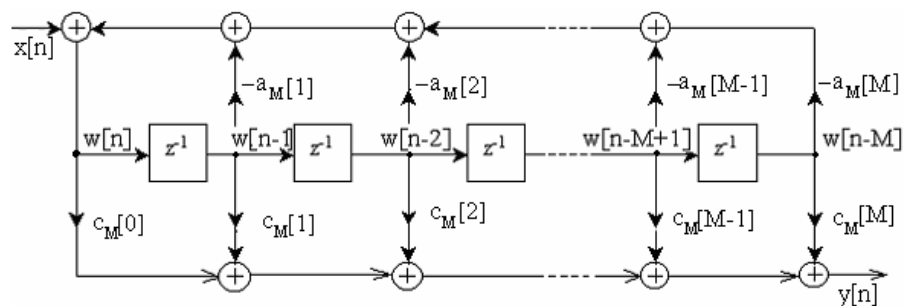
$$y[n] = \sum_{m=0}^M v_m g_m[n] \quad (4.103)$$

unde $\{v_m\}$ sunt coeficienții ce determină zerourile sistemului. Ținând seama de (4.103), funcția de sistem corespunzătoare sistemului cu poli și zerouri este

$$H(z) = \frac{Y(z)}{X(z)} = \sum_{m=0}^M v_m \frac{G_m(z)}{X(z)} \quad (4.104)$$

Dacă $X(z) = F_N(z)$ și $F_0(z) = G_0(z)$, relația (4.104) poate fi scrisă ca

$$H(z) = \sum_{m=0}^M v_m \frac{G_m(z)}{G_0(z)} \frac{F_0(z)}{F_N(z)} = \sum_{m=0}^M v_m \frac{B_m(z)}{A_N(z)} = \frac{\sum_{m=0}^M v_m B_m(z)}{A_N(z)} \quad (4.105)$$

Dacă se compară (4.100) cu (4.105), rezultă că

$$C_M(z) = \sum_{m=0}^M v_m B_m(z) \quad (4.106)$$

Din această relație se pot determina coeficienții $\{v_m\}$. Astfel s-a demonstrat cum coeficienții numărătorului polinomial $C_M(z)$ determină coeficienții scării $\{v_m\}$, având în vedere că numitorului polinomial $A_N(z)$, prin coeficienții săi, determină coeficienții lattice $\{K_m\}$.



Figura 4.25. Structura lattice scării pentru realizarea unui sistem cu poli și zerouri

Cunoscându-se polinoamele $C_M(z)$ și $A_N(z)$, cu $N \geq M$, sunt determinați mai întâi parametrii structurii lattice numai cu poli, așa cum a fost descris mai înainte, cu algoritmul de conversie prezentat în paragraful 4.2.4, ce convertește coeficienții formei directe de implementare în coeficienți lattice. Cu ajutorul relației recursive de decrementare date de (4.56) se obțin coeficienții lattice $\{K_m\}$ și apoi polinoamele $B_m(z)$, $m = 1, 2, \dots, N$.

Coeficienții scării sunt determinați din relația (4.106), după cum urmează:

$$C_m(z) = \sum_{k=0}^{m-1} v_k B_k(z) + v_m B_m(z) \quad (4.107)$$

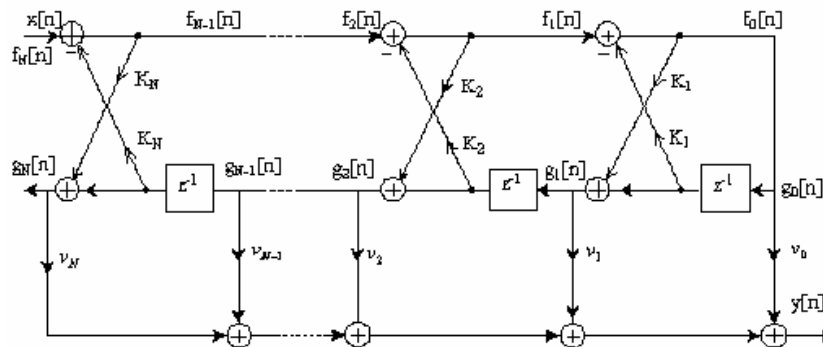
sau, echivalent,

$$C_m(z) = C_{m-1}(z) + v_m B_m(z) \quad (4.108)$$

Astfel, $C_m(z)$ poate fi calculat recursiv din polinoamele inverse $B_m(z)$, $m = 1, 2, \dots, M$. Deoarece $\beta_m[m] = 1$ pentru toți m , coeficienții v_m , $m = 0, 1, \dots, M$ pot fi determinați observând că

$$v_m = c_m[m] \quad m = 0, 1, \dots, M \quad (4.109)$$

Rescriind (4.108) în forma

$$C_{m-1}(z) = C_m(z) - v_m B_m(z) \quad (4.110)$$

și calculând această relație recursivă în sens invers pentru m ($m = M, M-1, \dots, 2$), se obțin coeficienții $c_m[m]$ și, prin urmare, parametrii scării, conform relației (4.109).

Structurile filtrelor lattice-scară prezentate mai sus, necesită un minimum de memorie dar nu și un număr minim de multiplicări. Deși există structuri lattice cu un singur multiplicator pe treaptă, structurile lattice cu două multiplicatoare pe fiecare treaptă, descrise anterior sunt cele mai folosite în aplicațiile practice. În concluzie, modularitatea, stabilitatea structurii datorată coeficienților $\{K_m\}$ și robustețea în ceea ce privește efectele lungimii finite a cuvintelor, fac structurile lattice foarte atractive în multe aplicații practice, care includ sistemele de procesare a vocii, filtrarea adaptivă și procesarea semnalelor geofizice.

4. 4. Implementarea și analiza sistemelor discrete, liniare, invariante în timp pe baza variabilelor de stare

Până acum, analiza sistemelor liniare, invariante în timp a fost limitată la o descriere externă cu ajutorul unei relații funcționale intrare-ieșire. Cu alte cuvinte, sistemul a fost caracterizat de ecuații matematice ce leagă semnalul de intrare de semnalul de ieșire. În această secțiune se introduc conceptele de bază despre descrierea internă a sistemelor discrete, liniare, invariante în timp, cauzale. Descrierea internă a sistemului implică o legătură între semnalele de intrare și de ieșire și, de asemenea, un set adițional de variabile numite *variabile de stare*. Astfel, ecuațiile matematice ce descriu un sistem, sunt uzual divizate în două părți:

1. Un set de ecuații matematice ce pun în evidență relația dintre variabilele de stare ale sistemului și semnalul de intrare;

2. Un al doilea set de ecuații matematice ce stabilesc legătura între variabilele de stare și intrarea curentă cu semnalul de ieșire.

Variabilele de stare dau informații despre toate semnalele interne ale sistemului. Ca urmare, descrierea internă dă informații mai detaliate despre sistem în comparație cu descrierea intrare-ieșire. Cu toate că analiza internă este aplicată în special la sisteme discrete, liniare, invariante în timp, cauzale cu o singură intrare și o singură ieșire, tehnicile de analiză pot fi aplicate și sistemelor neliniare, sistemelor variabile în timp și sistemelor cu intrări și ieșiri multiple.

Descrierea aleasă (prin relație funcțională intrare – ieșire sau descrierea cu ajutorul variabilelor de stare) depinde de problemă, de informațiile disponibile, precum și de întrebările cărora trebuie date răspunsuri. În continuare se prezintă tehnici de analiză a sistemelor în spațiul stărilor și sunt dezvoltate structuri pe baza variabilelor de stare destinate implementării sistemelor discrete, liniare, invariante în timp.

4.4.1. Conceptul de stare

După cum s-a observat deja, determinarea ieșirii unui sistem necesită prezența semnalului de intrare și un set de condiții inițiale. Dacă un sistem nu este relaxat la un moment inițial, fie acesta n_0 , cunoașterea semnalului de intrare $x[n]$ pentru $n \geq n_0$, nu este suficientă pentru a determina în mod unic ieșirea $y[n]$, pentru $n \geq n_0$. Acest lucru este posibil numai dacă sunt cunoscute condițiile inițiale ale sistemului la $n = n_0$. Setul de condiții inițiale este denumit *starea* sistemului la momentul $n = n_0$.

Definiție. Starea unui sistem la momentul n_0 este cantitatea de informație ce trebuie furnizată la momentul n_0 , care, împreună cu semnalul de intrare $x[n]$ pentru $n \geq n_0$, determină în mod unic ieșirea pentru toți $n \geq n_0$.

Cu această definiție, conceptul de stare conduce la o descompunere a sistemului în două părți, o parte cu memorie și o parte fără memorie. Informația stocată în locațiile de memorie constituie setul de condiții inițiale și este denumită *starea sistemului*. Ieșirea curentă a sistemului devine o funcție de valoarea curentă a intrării și de starea curentă. Dacă valoarea curentă a intrării este cunoscută, este necesar un

mecanism pentru a actualiza starea sistemului. Prin urmare, starea sistemului la momentul $n_0 + 1$ trebuie să depindă de starea sistemului la momentul n_0 și de valoarea semnalului de intrare $x[n]$, la $n = n_0$.

Următorul exemplu ilustrează abordarea descrierii interne a unui sistem. Fie un sistem discret, liniar, invariant în timp, cauzal descris de ecuația cu diferențe

$$y[n] = \frac{1}{2} y[n-1] + x[n] + 2x[n-1] \quad (4.111)$$

Figura 4.26a arată implementarea în formă directă II a acestui sistem. Se observă că sistemul conține doar un singur element de întârziere, care este, de fapt, o celulă de memorie. Ieșirea $v[n]$ a elementului de întârziere reprezintă valoarea *prezentă* a memoriei, având în vedere că intrarea $v[n+1]$ a elementului de întârziere semnifică valoarea *următoare* ce trebuie memorată. De fapt, această celulă de memorare include toată memoria necesară pentru calculul ieșirii curente $y[n]$. Pentru a verifica acest lucru, se scriu ecuațiile pentru implementarea indicată în figura 4.26a. Acestea sunt

$$v[n+1] = \frac{1}{2} v[n] + x[n] \quad (4.112)$$

$$y[n] = v[n+1] + 2v[n] \quad (4.113)$$



Figura 4.26. a) Implementarea în forma directă II, b) o implementare pe baza variabilelor de stare a sistemului descris de relația (4.111)

Înlocuind (4.112) în (4.113), se obține

$$y[n] = \frac{5}{2}v[n] + x[n]$$

care este o ecuație care descrie un sistem fără memorie. Din altă perspectivă, (4.112) reprezintă un mecanism pentru reactualizarea conținutului celulei de memorie, utilizând conținutul curent al acesteia și valoarea curentă a intrării.

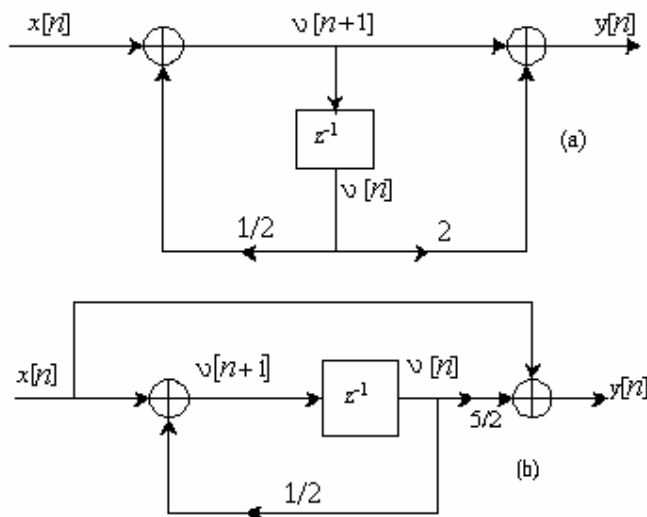
Perechea de ecuații

$$v[n+1] = \frac{1}{2}v[n] + x[n] \quad (4.114)$$

$$y[n] = \frac{5}{2}v[n] + x[n] \quad (4.115)$$

furnizează o descriere completă a sistemului. Variabila $v[n]$, care include toată informația anterioară este denumită *variabilă de stare* și reprezintă chiar starea sistemului. Dacă există doar o singură variabilă de stare, ecuația de stare este unidimensională iar valoarea sa la orice moment de timp este reprezentată ca un punct într-un spațiu unidimensional. Se mai observă, de asemenea, că ecuațiile (4.114) și (4.115) împart sistemul în două părți componente: un subsistem dinamic (cu memorie) și un subsistem static (fără memorie), care furnizează o descriere internă a acestui sistem. Această descriere produce o implementare alternativă echivalentă a sistemului, așa cum este indicată în figura 4.26b.

Descrierea internă se poate aplica și sistemelor cauzale ce sunt variante în timp și/sau neliniare. Pentru a ilustra acest lucru, se consideră un sistem care calculează dispersia unui semnal. Sistemul poate fi descris de ecuația

$$y[n] = \frac{1}{n} \sum_{k=0}^{n-1} [x[k] - \mu[n]]^2 \quad (4.116)$$

unde

$$\mu[n] = \frac{1}{n} \sum_{k=0}^{n-1} x[k] \quad (4.117)$$

este valoarea sa medie. Dezvoltând pătratul din relația (4.116) și utilizând relația (4.117), se obține

$$y[n] = \frac{1}{n} \sum_{k=0}^{n-1} x^2[k] - \mu^2[n] \quad (4.118)$$

Pentru a obține o descriere internă, se definesc următoarele variabile:

$$v_1[n] = \sum_{k=0}^{n-1} x[k] \quad (4.119)$$

$$v_2[n] = \sum_{k=0}^{n-1} x^2[k] \quad (4.120)$$

Apoi, combinând aceste relații cu (4.118) și (4.117), se obține

$$y[n] = -\frac{1}{n^2} v_1^2[n] + \frac{1}{n} v_2[n] \quad (4.121)$$

care descrie un sistem fără memorie, ce exprimă ieșirea în funcție de variabilele de stare curente. Reactualizarea acestor variabile poate fi făcută cu ajutorul ecuațiilor

$$v_1[n+1] = v_1[n] + x[n] \quad (4.122)$$

$$v_2[n+1] = v_2[n] + x^2[n] \quad (4.123)$$

Ecuția (4.123) este neliniară, iar (4.121) este neliniară și variantă în timp.

În general, descrierea internă a sistemelor cauzale conține două seturi de ecuații matematice:

- un set de ecuații, denumit *ecuații de stare*, ce exprimă variabilele de stare de la momentul $n+1$ în funcție de variabilele de stare și intrarea la momentul n ;
- o ecuație, denumită *ecuație de ieșire*, ce exprimă ieșirea la momentul n în funcție de variabilele de stare și intrarea la același moment de timp.

În particular, pentru un sistem cauzal cu N variabile de stare $v_1[n], v_2[n], \dots, v_N[n]$, descrierea internă poate fi exprimată prin următoarele două seturi de ecuații:

Ecuațiile de stare

$$v_i[n+1] = f_i[v_1[n], v_2[n], \dots, v_N[n], x[n]], \quad i=1, 2, \dots, N \quad (4.124)$$

Ecuația de ieșire

$$y[n] = g[v_1[n], v_2[n], \dots, v_N[n], x[n]] \quad (4.125)$$

Cele N variabile de stare $v_i[n]$, $i = 1, 2, 3, \dots, N$, pot fi considerate componentele unui vector de dimensiune N , iar vârful acestui vector la un moment n poate fi văzut ca un punct în spațiul N -dimensional denumit *spațiu de stare*. Locul geometric al vârfului vectorului la diferite momente de timp determină o traiectorie a vectorului variabilelor de stare. Figura 4.27 ilustrează o traiectorie pentru starea unui sistem de ordinul al doilea, într-un spațiu bidimensional. În general, ecuațiile de stare descriu partea

dinamică a sistemului, în timp ce ecuația de ieșire descrie partea statică (fără memorie) a acestuia. Numărul N al variabilelor de stare exprimă *ordinul* sistemului.

Cu toate că descrierea internă poate fi ușor generalizată la sisteme cu intrări și ieșiri multiple (**M**ultiple **I**nput **M**ultiple **O**utput, MIMO), abordarea acestei probleme se va limita doar la sisteme cu o singură intrare și o singură ieșire (**S**ingle **I**nput **S**ingle **O**utput, SISO).



Figura 4.27. Traiectoria stării unui sistem de ordinul al doilea

4.4.2. Descrierea în spațiul stărilor a sistemelor caracterizate de ecuații cu diferențe

În această secțiune se vor obține ecuațiile de stare pentru sistemele discrete descrise de ecuații liniare cu diferențe cu coeficienți constanți, cu o intrare și o ieșire. Pentru aceasta se consideră un sistem de ordinul al treilea, rezultatul fiind ușor de generalizat pentru sistemele de orice ordin N arbitrar, finit.

Fie un sistem discret, liniar, invariant în timp, cauzal, caracterizat de ecuația cu diferențe

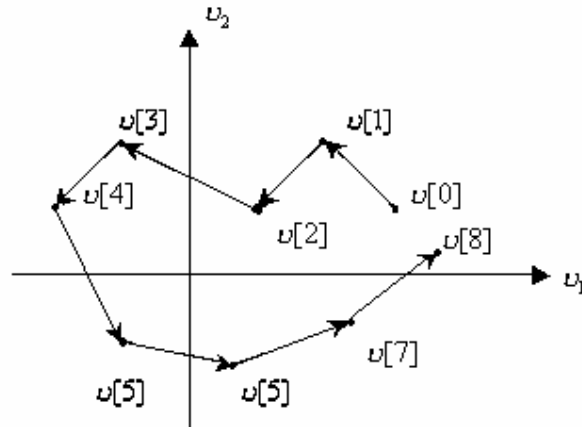
$$y[n] = -\sum_{k=1}^3 a_k y[n-k] + \sum_{k=0}^3 b_k x[n-k] \quad (4.126)$$

Implementarea sistemului în formă directă II este indicată în figura 4.28a. Ca variabile de stare, se vor utiliza ieșirile celulelor de memorie ale sistemului. Ieșirea elementului de întârziere reprezintă valoarea prezentă memorată în celulă, iar intrarea reprezintă valoarea

următoare ce urmează a fi memorată. În consecință, cu ajutorul figurii 4.28a, se poate scrie

$$\begin{aligned} v_1[n+1] &= v_2[n] \\ v_2[n+1] &= v_3[n] \\ v_3[n+1] &= -a_3v_1[n] - a_2v_2[n] - a_1v_3[n] + x[n] \end{aligned} \quad (4.127)$$

Se observă că expresiile variabilelor de stare pentru sistemul de ordinul al treilea descris de ecuația (4.126), implică trei ecuații cu diferențe de ordinul întâi date de (4.127). În general, un sistem de ordin N poate fi descris de N ecuații cu diferențe de ordinul întâi.



Figura 4.28 Realizarea (a) în forma directă II și (b) în spațiul stărilor a sistemului descris de relația (4.126)

Ecuția de ieșire, ce exprimă pe $y[n]$ în funcție de variabilele de stare și de valoarea prezentă a intrării, $x[n]$, poate fi, de asemenea, obținută din figura 4.28a.

$$y[n] = b_0v_3[n+1] + b_3v_1[n] + b_2v_2[n] + b_1v_3[n] \quad (4.128)$$

Înlocuind $v_3[n+1]$ din (4.127) în (4.128), ecuația de ieșire devine

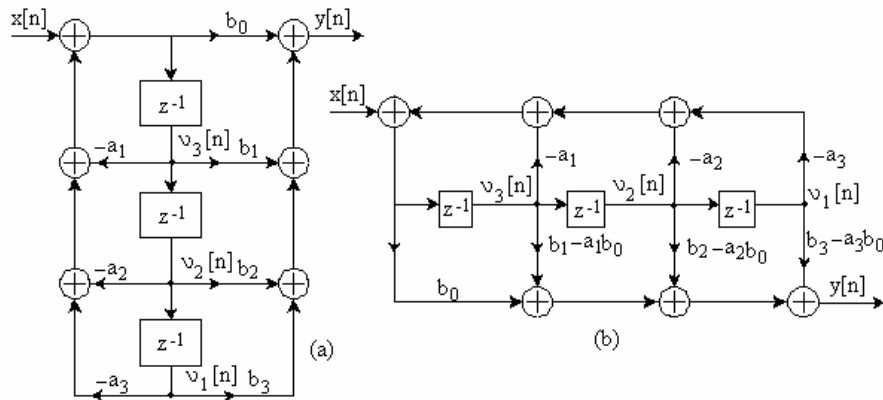
$$\begin{aligned} y[n] &= (b_3 - b_0a_3)v_1[n] + (b_2 - b_0a_2)v_2[n] + \\ &+ (b_1 - b_0a_1)v_3[n] + b_0x[n] \end{aligned} \quad (4.128')$$

Pe baza relațiilor (4.127) și (4.128') rezultă implementarea sistemului în spațiul stărilor din figura 4.28b.

O descriere alternativă în spațiul stărilor pentru sistemul caracterizat de relația (4.126) poate fi obținută folosind structura în formă directă II transpusă, desenată în figura 4.29a.

Dacă se utilizează variabilele de stare indicate din această figură, se obține

$$\begin{aligned} v_1[n+1] &= b_3x[n] - a_3y[n] \\ v_2[n+1] &= v_1[n] + b_2x[n] - a_2y[n] \\ v_3[n+1] &= v_2[n] + b_1x[n] - a_1y[n] \end{aligned} \quad (4.129)$$

Ecuția de ieșire este

$$y[n] = b_0x[n] + v_3[n] \quad (4.130)$$



Figura 4.29 Realizarea (a) în forma directă II transpusă și (b) în spațiul stărilor a sistemului descris de relația (4.126)

Eliminând $y[n]$ dat de (4.130) din (4.129), rezultă următorul sistem de ecuații:

$$\begin{aligned} v_1[n+1] &= -a_3v_3[n] + (b_3 - b_0a_3)x[n] \\ v_2[n+1] &= v_1[n] - a_2v_3[n] + (b_2 - b_0a_2)x[n] \\ v_3[n+1] &= v_2[n] - a_1v_3[n] + (b_1 - b_0a_1)x[n] \end{aligned} \quad (4.131)$$

Pe baza relațiilor (4.130) și (4.131) rezultă implementarea în spațiul stărilor din figura 4.29b.

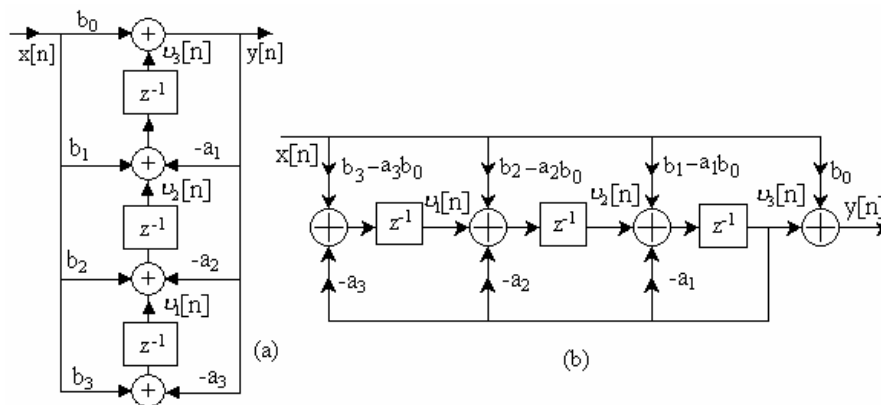
Dacă ordinul sistemului crește, atunci și descrierea în spațiul stărilor devine mai complexă. Cu toate acestea, introducând notații matriceale, se pot exprima ecuațiile de stare într-o formă mult mai compactă, care simplifică manipularea lor și permite utilizarea algebrei matriceale pentru analiza în spațiul stărilor.

Matriceal, relațiile (4.127) și (4.128²) se scriu sub forma

$$\begin{bmatrix} v_1[n+1] \\ v_2[n+1] \\ v_3[n+1] \end{bmatrix} = \begin{bmatrix} 0 & 1 & 0 \\ 0 & 0 & 1 \\ -a_3 & -a_2 & -a_1 \end{bmatrix} \begin{bmatrix} v_1[n] \\ v_2[n] \\ v_3[n] \end{bmatrix} + \begin{bmatrix} 0 \\ 0 \\ 1 \end{bmatrix} x[n] \quad (4.132)$$

$$y[n] = \begin{bmatrix} (b_3 - b_0 a_3) & (b_2 - b_0 a_2) & (b_1 - b_0 a_1) \end{bmatrix} \begin{bmatrix} v_1[n] \\ v_2[n] \\ v_3[n] \end{bmatrix} + b_0 x[n] \quad (4.133)$$

Aceste ecuații sunt cunoscute sub denumirea de *implementarea în spațiul stărilor de tipul 1*.

Similar, relațiile (4.131) și (4.130) pot fi exprimate în formă matriceală, astfel:

$$\begin{bmatrix} v_1[n+1] \\ v_2[n+1] \\ v_3[n+1] \end{bmatrix} = \begin{bmatrix} 0 & 0 & -a_3 \\ 1 & 0 & -a_2 \\ 0 & 1 & -a_1 \end{bmatrix} \begin{bmatrix} v_1[n] \\ v_2[n] \\ v_3[n] \end{bmatrix} + \begin{bmatrix} (b_3 - b_0 a_3) \\ (b_2 - b_0 a_2) \\ (b_1 - b_0 a_1) \end{bmatrix} x[n] \quad (4.134)$$

$$y[n] = \begin{bmatrix} 0 & 0 & 1 \end{bmatrix} \cdot \begin{bmatrix} v_1[n] \\ v_2[n] \\ v_3[n] \end{bmatrix} + b_0 x[n] \quad (4.135)$$

Această descriere se numește *implementare în spațiul stărilor de tipul 2*.

Cele două seturi de ecuații (4.132), (4.133) și (4.134), (4.135) descriu complet sistemul, împărțindu-l, așa cum s-a precizat, în două părți componente, una cu memorie și una fără.

Generalizând exemplul anterior, se poate observa ușor faptul că sistemul descris de ecuația

$$y[n] = -\sum_{k=1}^N a_k y[n-k] + \sum_{k=0}^N b_k x[n-k] \quad (4.136)$$

poate fi descris în formă matriceală, de o realizare în spațiul stărilor, liniară, invariantă în timp.

Pentru un sistem cu N variabile de stare $v_1[n], v_2[n], \dots, v_N[n]$, se definește starea $\mathbf{v}[n]$ sub forma unui vector coloană N -dimensional

$$\mathbf{v}[n] = \begin{bmatrix} v_1[n] \\ v_2[n] \\ \vdots \\ v_N[n] \end{bmatrix} \quad (4.137)$$

De asemenea, fie \mathbf{F} o matrice $N \times N$, \mathbf{q} și \mathbf{g} vectori coloană N -dimensionali, definiți ca

$$\mathbf{F} = \begin{bmatrix} f_{11} & f_{12} & \cdots & f_{1N} \\ f_{21} & f_{22} & \cdots & f_{2N} \\ \vdots & \vdots & \ddots & \vdots \\ f_{N1} & f_{N2} & \cdots & f_{NN} \end{bmatrix} \quad \mathbf{q} = \begin{bmatrix} q_1 \\ q_2 \\ \vdots \\ q_N \end{bmatrix} \quad \mathbf{g} = \begin{bmatrix} g_1 \\ g_2 \\ \vdots \\ g_N \end{bmatrix} \quad (4.138)$$

unde $\{f_{ij}\}$, $\{q_k\}$, $\{g_k\}$ sunt constante și, fie d , o constantă scalară.

Cu aceste notații ecuația de stare și cea de ieșire pot fi scrise, după cum urmează:

Ecuția de stare

$$\mathbf{v}[n+1] = \mathbf{F}\mathbf{v}[n] + \mathbf{q}x[n] \quad (4.139)$$

Ecuția de ieșire

$$y[n] = \mathbf{g}^t \mathbf{v}[n] + dx[n] \quad (4.140)$$

Orice sistem discret ale cărui intrare $x[n]$, ieșire $y[n]$ și stare $\mathbf{v}[n]$, pentru toți $n \geq n_0$, sunt relaționate cu ecuațiile de mai sus, este *liniar* și *invariant în timp*. Dacă cel puțin una din mărimile \mathbf{F} , \mathbf{q} , \mathbf{g} și d depinde de timp, sistemul este *variant în timp*.

Implementarea de tipul 1 liniară și invariantă în timp se obține, alegând

$$\mathbf{F} = \begin{bmatrix} 0 & 1 & 0 & \cdot & \cdot & \cdot & 0 \\ 0 & 0 & 1 & 0 & \cdot & \cdot & 0 \\ \vdots & \vdots & \vdots & \vdots & \vdots & \vdots & \vdots \\ 0 & 0 & \cdot & \cdot & \cdot & 0 & 1 \\ -a_N & -a_{N-1} & \cdot & \cdot & \cdot & -a_2 & -a_1 \end{bmatrix} \quad \mathbf{q} = \begin{bmatrix} 0 \\ 0 \\ \vdots \\ 0 \\ 1 \end{bmatrix}$$

$$\mathbf{g} = \begin{bmatrix} b_N - b_0 a_N \\ b_{N-1} - b_0 a_{N-1} \\ \vdots \\ b_1 - b_0 a_1 \end{bmatrix} \quad d = b_0 \quad (4.141)$$

iar implementarea de tipul 2 se obține cu alegerea:

$$\mathbf{F} = \begin{bmatrix} 0 & 0 & \cdots & 0 & -a_N \\ 1 & 0 & \cdots & 0 & -a_{N-1} \\ \vdots & \vdots & & \vdots & \\ 0 & 0 & \cdots & 0 & 1 & 0 & -a_2 \\ 0 & 0 & \cdots & \cdot & 0 & 1 & -a_1 \end{bmatrix} \quad \mathbf{q} = \begin{bmatrix} b_N - b_0 a_N \\ b_{N-1} - b_0 a_{N-1} \\ \vdots \\ b_2 - b_0 a_2 \\ b_1 - b_0 a_1 \end{bmatrix}$$

$$\mathbf{g} = \begin{bmatrix} 0 \\ 0 \\ \vdots \\ 0 \\ 1 \end{bmatrix} \quad d = b_0 \quad (4.142)$$

Relațiile (4.139)-(4.140) descriu un *model în spațiul stărilor liniar și invariant în timp*, care poate fi reprezentat printr-o diagramă bloc matriceală ca în figura 4.30. În această figură liniile duble reprezintă mărimi vectoriale iar blocurile, coeficienți ai mărimilor vectoriale sau matriceale.



Figura 4.30. Descrierea generală în spațiul stărilor a unui sistem liniar, invariant în timp

Există mai multe variante de selectare a variabilelor de stare și de structuri în spațiul stărilor care sunt echivalente pentru același sistem. Motivul pentru care se studiază o varietate de modele și, prin urmare, de structuri, este de a le găsi pe acelea care sunt cel mai puțin sensitive la aritmetica lungimii finite a cuvintelor sau necesită o implementare mai puțin complexă, problemă tratată în Capitolul 5.

Exemplul 4.5.

Să se determine implementarea diagramei bloc a sistemului descris de următorul model în spațiul stărilor:

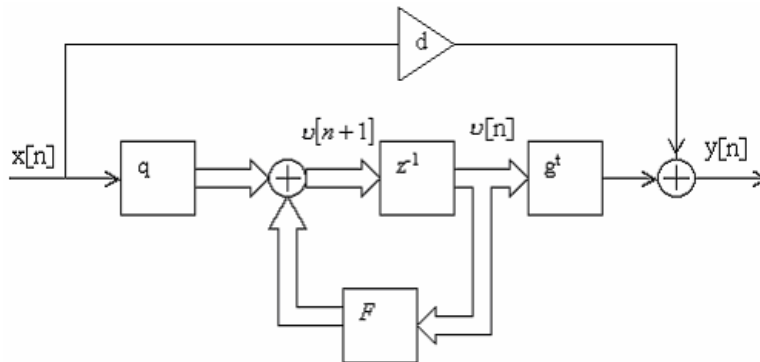
$$\begin{bmatrix} v_1[n+1] \\ v_2[n+1] \end{bmatrix} = \begin{bmatrix} 1,35 & 0,55 \\ -0,45 & 0,35 \end{bmatrix} \begin{bmatrix} v_1[n] \\ v_2[n] \end{bmatrix} + \begin{bmatrix} 0,5 \\ 0,5 \end{bmatrix} x[n]$$

$$y[n] = \begin{bmatrix} 3 & 1 \end{bmatrix} \begin{bmatrix} v_1[n] \\ v_2[n] \end{bmatrix} + x[n]$$

Soluție. Scriind ecuația de mai sus explicit, rezultă

$$v_1[n+1] = 1,35v_1[n] + 0,55v_2[n] + 0,5x[n]$$

$$v_2[n+1] = -0,45v_1[n] + 0,35v_2[n] + 0,5x[n]$$

$$y[n] = 3v_1[n] + v_2[n] + x[n]$$

Ecuatiile conduc la diagrama bloc din figura 4.31.



Figura 4.31. Implementarea sistemului din exemplul 4.5

Exemplul 4.6.

Să se determine forma directă II, forma directă II transpusă, realizările în spațiul stărilor de tipul 1 și 2 pentru sistemul descris de ecuația cu diferențe

$$y[n] = 3y[n-1] - 2y[n-2] + x[n] + x[n-1]$$

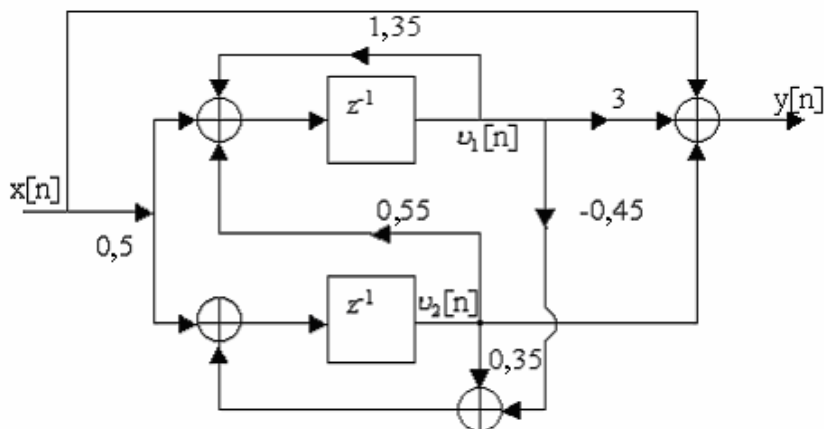
Soluție. Comparând această ecuație cu (4.136), se obțin următorii parametrii

$$N = 2 \quad a_1 = -3 \quad a_2 = 2 \quad b_0 = 1 \quad b_1 = 1 \quad b_2 = 0$$

Modificând corespunzător figurile 4.28 și 4.29 se obțin implementările în forma directă II și forma directă II transpusă din figura 4.32a și b.

Pentru a obține structurile interne, mai întâi se observă că din (4.141) rezultă pentru structura de tip 1

$$\mathbf{F} = \begin{bmatrix} 0 & 1 \\ -2 & 3 \end{bmatrix} \quad \mathbf{q} = \begin{bmatrix} 0 \\ 1 \end{bmatrix} \quad \mathbf{g} = \begin{bmatrix} -2 \\ 4 \end{bmatrix} \quad d = 1$$

Apoi, din (4.139) și (4.140) rezultă

$$v_1[n+1] = v_2[n]$$

$$v_2[n+1] = -2v_1[n] + 3v_2[n] + x[n]$$

$$y[n] = -2v_1[n] + 4v_2[n] + x[n]$$

Aceste ecuații conduc la implementarea din figura 4.34c.



Figura 4.32. Realizarea (a) în forma directă II, (b) în forma directă II transpusă, (c) în spațiul stărilor de tipul 1, (d) în spațiul stărilor de tipul 2, pentru sistemul din exemplul 4.6.

Similar, pentru structura de tipul 2, rezultă

$$\mathbf{F} = \begin{bmatrix} 0 & -2 \\ 1 & 3 \end{bmatrix} \quad \mathbf{q} = \begin{bmatrix} -2 \\ 4 \end{bmatrix} \quad \mathbf{g} = \begin{bmatrix} 0 \\ 1 \end{bmatrix} \quad d = 1$$

sau

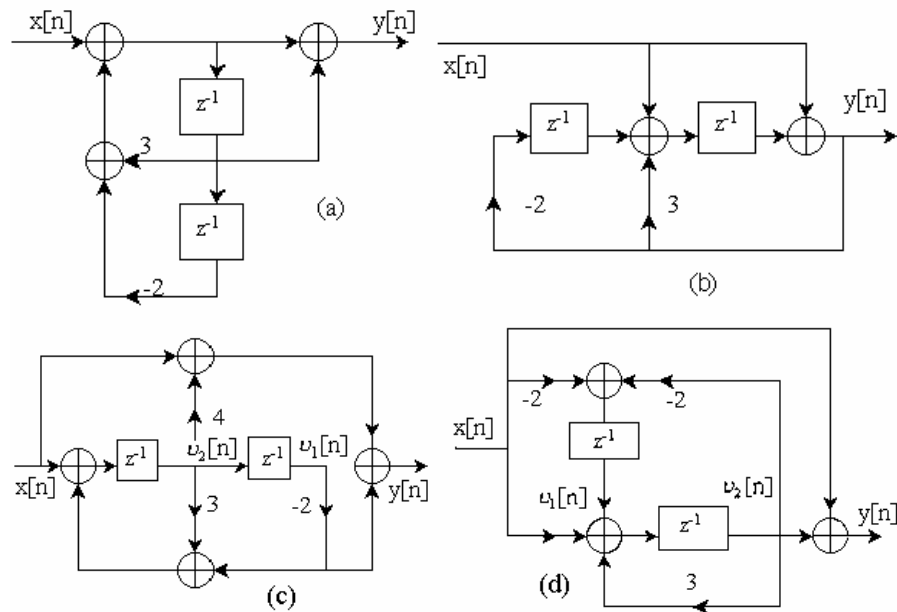
$$\begin{aligned}v_1[n+1] &= -2v_2[n] - 2x[n] \\v_2[n+1] &= v_1[n] + 3v_2[n] + 4x[n] \\y[n] &= v_2[n] + x[n]\end{aligned}$$

care conduc la implementarea din figura 2.32d. Se observă că toate implementările sunt diferite.

4.4.3. Soluția ecuațiilor cu diferențe în spațiul stărilor

Există diverse metode pentru rezolvarea ecuațiilor cu diferențe în spațiul stărilor. În cele ce urmează se va obține o soluție recursivă care face uz de faptul că ecuațiile în spațiul stărilor reprezintă un sistem de ecuații cu diferențe de ordinul întâi.

Pentru un model intern uni-dimensional ecuațiile de stare sunt

$$v[n+1] = fv[n] + qx[n] \quad (4.143)$$

$$y[n] = gv[n] + dx[n] \quad (4.144)$$

unde f , g , q și d sunt coeficienții scalari, ficși ai sistemului. Problema este de a determina ieșirea $y[n]$ pentru $n \geq n_0$, cunoscându-se intrarea $x[n]$, $n \geq n_0$ și starea inițială $v[n_0]$. Rezolvând ecuația (4.143) recursiv, rezultă:

$$v[n_0 + 1] = fv[n_0] + qx[n_0]$$

$$v[n_0 + 2] = fv[n_0 + 1] + qx[n_0 + 1] = f^2v[n_0] + fqx[n_0] + qx[n_0 + 1]$$

$$\begin{aligned}v[n_0 + 3] &= fv[n_0 + 2] + qx[n_0 + 2] = \\ &= f^3v[n_0] + f^2qx[n_0] + fqx[n_0 + 1] + qx[n_0 + 2]\end{aligned}$$

....

$$\begin{aligned}v[n_0 + m] &= f^m v[n_0] + f^{m-1} qx[n_0] + f^{m-2} qx[n_0 + 1] + \dots \\ &\quad + fqx[n_0 + m - 2] + qx[n_0 + m - 1]\end{aligned}$$

Cu notația $n = n_0 + m$, rezultă $m = n - n_0$, iar ecuația de mai sus devine

$$\begin{aligned}v[n] &= f^{n-n_0} v[n_0] + f^{n-n_0-1} qx[n_0] + f^{n-n_0-2} qx[n_0 + 1] + \dots \\ &\quad + fqx[n - 2] + qx[n - 1]\end{aligned}$$

Astfel, pentru orice $n > n_0$, se obține

$$v[n] = f^{n-n_0} v[n_0] + \sum_{k=n_0}^{n-1} f^{n-1-k} qx[k] \quad (4.145)$$

Ecuția de ieșire se obține înlocuind (4.145) în (4.144). Aceasta conduce la

$$y[n] = g f^{n-n_0} v[n_0] + \sum_{k=n_0}^{n-1} g f^{n-1-k} q x[k] + d x[n] \quad (4.146)$$

care reprezintă răspunsul total al sistemului.

Dacă se alege starea inițială $v[n_0] = 0$, din (4.146) se obține *răspunsul de stare zero* al sistemului [63]

$$y_{zs}[n] = \sum_{k=n_0}^{n-1} g f^{n-1-k} q x[k] + d x[n] \quad (4.147)$$

Dacă, însă, se impune $x[n] = 0$ în (4.146) pentru $n \geq n_0$, se obține *răspunsul de intrare zero* [63]

$$y_{zi}[n] = g f^{n-n_0} v[n_0] \quad (4.148)$$

Răspunsul total dat de (4.146) este suma răspunsurilor date de (4.147) și (4.148)

$$y[n] = y_{zi}[n] + y_{zs}[n] \quad (4.149)$$

Aceste rezultate pot fi ușor generalizate pentru modelul N -dimensional [48]

$$\mathbf{v}[n+1] = \mathbf{F}\mathbf{v}[n] + \mathbf{q}x[n] \quad (4.150)$$

$$y[n] = \mathbf{g}^t \mathbf{v}[n] + d x[n] \quad (4.151)$$

Într-adevăr, cunoscându-se $\mathbf{v}[n_0]$, pentru $n > n_0$ se poate scrie

$$\mathbf{v}[n_0+1] = \mathbf{F}\mathbf{v}[n_0] + \mathbf{q}x[n_0]$$

$$\mathbf{v}[n_0+2] = \mathbf{F}\mathbf{v}[n_0+1] + \mathbf{q}x[n_0+1]$$

$$= \mathbf{F}^2 \mathbf{v}[n_0] + \mathbf{F}\mathbf{q}x[n_0] + \mathbf{q}x[n_0+1]$$

Dacă se continuă ca în cazul unidimensional, se obține pentru $n > n_0$

$$\mathbf{v}[n] = \mathbf{F}^{n-n_0} \mathbf{v}[n_0] + \sum_{k=n_0}^{n-1} \mathbf{F}^{n-1-k} \mathbf{q}x[k] \quad (4.152)$$

Matricea \mathbf{F}^0 este definită ca matricea unitate de dimensiune $N \times N$. Matricea \mathbf{F}^{i-j} este adesea notată $\Phi(i-j)$, adică

$$\Phi(i-j) = \mathbf{F}^{i-j} \quad (4.153)$$

pentru orice $i \geq j$ întregi. Această matrice este numită *matricea de tranziție* a sistemului.

Ieșirea sistemului se obține substituind (4.152) în (4.151) și ținând cont de (4.153). Rezultatul acestei substituții este

$$\begin{aligned}
y[n] &= \mathbf{g}^t \mathbf{F}^{n-n_0} \mathbf{v}[n_0] + \sum_{k=n_0}^{n-1} \mathbf{g}^t \mathbf{F}^{n-1-k} \mathbf{q}x[k] + dx[n] \\
&= \mathbf{g}^t \Phi[n-n_0] \mathbf{v}[n_0] + \sum_{k=n_0}^{n-1} \mathbf{g}^t \Phi[n-1-k] \mathbf{q}x[k] + dx[n] \quad (4.154)
\end{aligned}$$

Cu acest rezultat general, se poate determina ieșirea pentru două cazuri particulare. Răspunsul de intrare zero al sistemului este

$$y_{zi}[n] = \mathbf{g}^t \mathbf{F}^{n-n_0} \mathbf{v}[n_0] = \mathbf{g}^t \Phi[n-n_0] \mathbf{v}[n_0] \quad (4.155)$$

Răspunsul de stare zero al sistemului este

$$y_{zs}[n] = \sum_{k=n_0}^{n-1} \mathbf{g}^t \Phi[n-1-k] \mathbf{q}x[k] + dx[n] \quad (4.156)$$

Exemplul 4.7.

Să se calculeze răspunsul de stare zero pentru sistemul descris de

$$\mathbf{v}[n+1] = \begin{bmatrix} 0 & 1 \\ -2 & 3 \end{bmatrix} \mathbf{v}[n] + \begin{bmatrix} 0 \\ 1 \end{bmatrix} x[n]$$

$$y[n] = [-2 \quad 4] \mathbf{v}[n] + x[n]$$

dacă la intrare se aplică semnalul treaptă unitate.

$$\text{Soluție. Semnalul de intrare este } x[n] = u[n] = \begin{cases} 1, & n \geq 0 \\ 0, & n < 0 \end{cases}$$

Deoarece se dorește obținerea răspunsului de stare zero, se va impune vectorul de stare inițial egal cu zero

$$\mathbf{v}[0] = \begin{bmatrix} 0 \\ 0 \end{bmatrix}$$

Atunci

$$y[0] = [-2 \quad 4] \begin{bmatrix} 0 \\ 0 \end{bmatrix} + x[0] = 1$$

$$\mathbf{v}[1] = \begin{bmatrix} 0 & 1 \\ -2 & 3 \end{bmatrix} \begin{bmatrix} 0 \\ 0 \end{bmatrix} + \begin{bmatrix} 0 \\ 1 \end{bmatrix} x[0] = \begin{bmatrix} 0 \\ 1 \end{bmatrix}$$

$$y[1] = [-2 \quad 4] \begin{bmatrix} 0 \\ 1 \end{bmatrix} + x[1] = 5$$

$$\mathbf{v}[2] = \begin{bmatrix} 0 & 1 \\ -2 & 3 \end{bmatrix} \begin{bmatrix} 0 \\ 1 \end{bmatrix} + \begin{bmatrix} 0 \\ 1 \end{bmatrix} x[1] = \begin{bmatrix} 1 \\ 4 \end{bmatrix}$$

$$y[2] = [-2 \quad 4] \begin{bmatrix} 1 \\ 4 \end{bmatrix} + x[2] = 15$$

Continuând această procedură iterativă, se obține $y[3] = 47$, $y[4] = 113$ și așa mai departe.

Exemplul 4.8.

Să se calculeze răspunsul sistemului FIR

$$y[n] = x[n] + 2x[n-1] + x[n-2]$$

la un semnal oarecare $x[n]$, $n \geq 0$.

Soluție. Descrierea internă a sistemului este

$$\mathbf{v}[n+1] = \begin{bmatrix} 0 & 1 \\ 0 & 0 \end{bmatrix} \mathbf{v}[n] + \begin{bmatrix} 0 \\ 1 \end{bmatrix} x[n]$$

$$y[n] = [1 \quad 2] \mathbf{v}[n] + x[n]$$

unde $v_1[n] = x[n-2]$ și $v_2[n] = x[n-1]$. Din ecuația de stare rezultă

$$\mathbf{v}[1] = \begin{bmatrix} 0 & 1 \\ 0 & 0 \end{bmatrix} \mathbf{v}[0] + \begin{bmatrix} 0 \\ 1 \end{bmatrix} x[0]$$

$$\mathbf{v}[2] = \begin{bmatrix} 0 & 1 \\ 0 & 0 \end{bmatrix} \mathbf{v}[1] + \begin{bmatrix} 0 \\ 1 \end{bmatrix} x[1] = \begin{bmatrix} 0 & 0 \\ 0 & 0 \end{bmatrix} \mathbf{v}[0] + \begin{bmatrix} 1 \\ 0 \end{bmatrix} x[0] + \begin{bmatrix} 0 \\ 1 \end{bmatrix} x[1]$$

Se obține $\mathbf{F}^n = 0$ pentru $n \geq 2$. Prin urmare starea inițială $\mathbf{v}[0]$ nu mai afectează starea sistemului după doi pași. Acest lucru este evident deoarece sistemul FIR are o memorie finită egală cu 2. În consecință, influența stării inițiale asupra stărilor viitoare și asupra ieșirilor dispare după doi pași. Pentru $n_0 = 0$, ecuația (4.154) conduce la ieșirea

$$y[n] = \mathbf{g}' \mathbf{F}^n \mathbf{v}[0] + \mathbf{g}' \mathbf{F}^{n-1} \mathbf{q} x[0] + \dots + \mathbf{g}' \mathbf{F} \mathbf{q} x[n-2] + \mathbf{g}' \mathbf{q} x[n-1] + dx[n]$$

Deoarece $\mathbf{F}^n = 0$ pentru $n \geq 2$, ieșirea devine

$$y[n] = \mathbf{g}' \mathbf{F} \mathbf{q} x[n-2] + \mathbf{g}' \mathbf{q} x[n-1] + dx[n] \quad n \geq 2$$

Substituind valorile pentru \mathbf{g} , \mathbf{F} , \mathbf{q} și d , ecuația de mai sus se reduce la

$$y[n] = x[n] + 2x[n-1] + x[n-2] \quad n \geq 2$$

care este descrierea intrare-ieșire a sistemului FIR.

Ca o generalizare a rezultatelor din exemplul de mai sus, pentru un sistem FIR de ordinul N , $\mathbf{F}^n = 0$ pentru $n \geq N$ și, în consecință, starea inițială a sistemului afectează doar primele N ieșiri.

Exemplul 4.9.

Să se calculeze răspunsul la treapta unitate a sistemului

$$v[n+1] = \begin{bmatrix} \frac{1}{2} & 0 \\ 0 & \frac{1}{3} \end{bmatrix} v[n] + \begin{bmatrix} 1 \\ 1 \end{bmatrix} x[n]$$

$$y[n] = [1 \quad 1]v[n] + 2x[n]$$

Soluție. Cele două componente din ecuația de stare sunt

$$v_1[n+1] = \frac{1}{2}v_1[n] + x[n], \quad v_2[n+1] = \frac{1}{3}v_2[n] + x[n]$$

Acesta este un sistem de două ecuații independente care pot fi ușor rezolvate recursiv, ca în cazul uni-dimensional. Într-adevăr, din (4.145) pentru $n > 0$, rezultă

$$v_1[n] = \left(\frac{1}{2}\right)^n v_1[0] + \sum_{k=0}^{n-1} \left(\frac{1}{2}\right)^{n-1-k} x[k]$$

$$v_2[n] = \left(\frac{1}{3}\right)^n v_2[0] + \sum_{k=0}^{n-1} \left(\frac{1}{3}\right)^{n-1-k} x[k]$$

Ieșirea sistemului este

$$\begin{aligned} y[n] &= v_1[n] + v_2[n] + 2x[n] = \\ &= \left(\frac{1}{2}\right)^n v_1[0] + \left(\frac{1}{3}\right)^n v_2[0] + \sum_{k=0}^{n-1} \left(\frac{1}{2}\right)^{n-1-k} x[k] + \sum_{k=0}^{n-1} \left(\frac{1}{3}\right)^{n-1-k} x[k] + 2x[n] \quad n > 0 \end{aligned}$$

care se mai poate scrie sub forma

$$y[n] = \left(\frac{1}{2}\right)^n v_1[0] + \left(\frac{1}{3}\right)^n v_2[0] + 2(1-2^{-n}) + \frac{3}{2}(1-3^{-n}) + 2x[n] \quad n > 0$$

Se observă că soluția a putut fi obținută în formă compactă, deoarece matricea \mathbf{F} este diagonală. Dacă matricea \mathbf{F} este diagonală, sistemul N – dimensional poate fi descris în spațiul stărilor de N ecuații unidimensionale independente. Astfel, ecuațiile de stare devin ecuații cu diferențe de ordinul întâi, ușor de rezolvat.

4.4.4. Relații de legătură între descrierea intrare-ieșire și descrierea în spațiul stărilor a SDLIT

Din prezentarea anterioară s-a văzut că nu există numai o singură posibilitate în ceea ce privește alegerea variabilelor de stare ale unui

sistem causal. Valori diferite ale vectorului de stare conduc la structuri diferite pentru implementarea aceluiași sistem. În general, relațiile intrare ieșire nu descriu în mod unic structura internă a sistemului.

Pentru a demonstra această afirmație, se consideră un sistem SISO (o singură intrare și o singură ieșire), N -dimensional, având reprezentarea în spațiul stărilor

$$\mathbf{v}[n+1] = \mathbf{F}\mathbf{v}[n] + \mathbf{q}x[n] \quad (4.157)$$

$$y[n] = \mathbf{g}'\mathbf{v}[n] + dx[n] \quad (4.158)$$

Fie \mathbf{P} orice matrice $N \times N$ a cărei inversă, \mathbf{P}^{-1} , există. Se definește un nou vector de stare $\hat{\mathbf{v}}[n]$

$$\hat{\mathbf{v}}[n] = \mathbf{P}\mathbf{v}[n] \quad (4.159)$$

de unde

$$\mathbf{v}[n] = \mathbf{P}^{-1}\hat{\mathbf{v}}[n] \quad (4.160)$$

Dacă relația (4.157) este multiplicată la dreapta cu \mathbf{P} , se obține

$$\mathbf{P}\mathbf{v}[n+1] = \mathbf{P}\mathbf{F}\mathbf{v}[n] + \mathbf{P}\mathbf{q}x[n]$$

Utilizând (4.159) și (4.160), ecuația de stare de mai sus devine

$$\hat{\mathbf{v}}[n+1] = (\mathbf{P}\mathbf{F}\mathbf{P}^{-1})\hat{\mathbf{v}}[n] + (\mathbf{P}\mathbf{q})x[n] \quad (4.161)$$

Similar, cu ajutorul relației (4.160), ecuația de ieșire (4.158) devine

$$y[n] = (\mathbf{g}'\mathbf{P}^{-1})\hat{\mathbf{v}}[n] + dx[n] \quad (4.162)$$

Se definesc parametrii matriceali de sistem $\hat{\mathbf{F}}$, $\hat{\mathbf{q}}$, $\hat{\mathbf{g}}$, sub forma:

$$\begin{aligned} \hat{\mathbf{F}} &= \mathbf{P}\mathbf{F}\mathbf{P}^{-1} \\ \hat{\mathbf{q}} &= \mathbf{P}\mathbf{q} \\ \hat{\mathbf{g}}^t &= \mathbf{g}'\mathbf{P}^{-1} \end{aligned} \quad (4.163)$$

Cu aceste definiții, ecuațiile de stare pot fi exprimate ca

$$\hat{\mathbf{v}}[n+1] = \hat{\mathbf{F}}\hat{\mathbf{v}}[n] + \hat{\mathbf{q}}x[n] \quad (4.164)$$

$$y[n] = \hat{\mathbf{g}}'\hat{\mathbf{v}}[n] + dx[n] \quad (4.165)$$

Prin compararea relațiilor (4.157) și (4.158) cu (4.164) și (4.165), se observă că printr-o simplă transformare liniară a variabilelor de stare, se generează un nou set de ecuații de stare și o ecuație de ieșire, în care intrarea $x[n]$ și ieșirea $y[n]$ sunt neschimbate. Deoarece există un număr infinit de alegeri ale matricei de transformare \mathbf{P} , există un număr infinit de ecuații de stare și structuri pentru un sistem. Unele dintre aceste structuri sunt diferite, în timp ce altele sunt apropiate ca structură, diferind doar prin factorii de scalare.

Unei implementări în spațiul stărilor a unui sistem i se asociază conceptul de *implementare minimală*. O implementare internă se spune că este *minimală* dacă dimensiunea spațiului stărilor (a numărului variabilelor de stare) este cea mai mică din toate realizările posibile. Deoarece fiecare variabilă de stare reprezintă o cantitate ce trebuie stocată și reactualizată la fiecare moment n , rezultă că o implementare minimală este aceea care necesită cel mai mic număr de celule de întârziere. Se reamintește faptul că implementarea în formă directă II necesită cel mai mic număr de celule de memorie și, în consecință, o realizare în spațiul stărilor a acesteia are ca rezultat o implementare minimală. Similar, un sistem FIR realizat ca o structură în formă directă conduce la o implementare minimală internă, dacă valorile registrelor de stocare sunt definite ca variabile de stare. Implementarea în forma directă I a unui sistem IIR nu conduce la o implementare minimală.

În continuare se va determina răspunsul la impuls al sistemului descris în spațiul stărilor. Prin definiție, răspunsul la impuls $h[n]$ al unui sistem este răspunsul de stare zero al sistemului la excitația $x[n] = \delta[n]$ [63].

Prin urmare, acesta poate fi obținut din ecuația (4.154) dacă se impune $n_0 = 0$ (momentul când se aplică intrarea), $v[0] = 0$ și $x[n] = \delta[n]$. Astfel, răspunsul la impuls al sistemului descris de (4.157) și (4.158) este dat de relația

$$h[n] = \mathbf{g}^t \mathbf{F}^{n-1} \mathbf{q} u[n-1] + d \delta[n] = \mathbf{g}^t \mathbf{\Phi}[n-1] \mathbf{q} u[n-1] + d \delta[n] \quad (4.166)$$

Pentru o descriere internă dată este ușor de determinat răspunsul la impuls din relația (4.166). Invers, însă, nu este ușor, deoarece există un număr infinit de implementări interne pentru o aceeași descriere intrare-ieșire.

Exemplul 4.10.

Secvența Fibonacci este dată de $\left\{ \begin{matrix} 1, 1, 2, 3, 5, 8, 13, \dots \\ \uparrow \end{matrix} \right\}$

Să se determine al șaptesprezecelea termen fără a calcula termenii anteriori.

Soluție. Secvența Fibonacci poate fi scrisă ca fiind răspunsul la impuls al sistemului descris de ecuația cu diferențe

$$y[n] = y[n-1] + y[n-2] + x[n]$$

Într-adevăr impunând $y[-1] = y[-2] = 0$, și $x[n] = \delta[n]$, se obține $h[0] = 1, h[1] = 1, h[2] = 2, h[3] = 3, h[4] = 5$ și așa mai departe.

Realizarea în spațiul stărilor de tipul 1 este descrisă de

$$\mathbf{F} = \begin{bmatrix} 0 & 1 \\ 1 & 1 \end{bmatrix} \quad \mathbf{q} = \begin{bmatrix} 0 \\ 1 \end{bmatrix} \quad \mathbf{g} = \begin{bmatrix} 1 \\ 1 \end{bmatrix} \quad d = 1$$

Din (4.166), rezultă

$$h[17] = \mathbf{g}' \mathbf{F}^{16} \mathbf{q}$$

Calculând $\mathbf{F}^2, \mathbf{F}^4, \mathbf{F}^8$ și \mathbf{F}^{16} , se obține

$$\mathbf{F}^{16} = \begin{bmatrix} 610 & 987 \\ 987 & 1597 \end{bmatrix}$$

de unde rezultă $h[17] = 2584$.

4.4.4.1. Sistemul transpus

Transpusa matricei de sistem \mathbf{F} este se notează cu \mathbf{F}^t și se obține prin schimbarea coloanelor sale în linii.

Ținând cont de relațiile (4.157)-(4.158), se definește sistemul transpus, ca fiind caracterizat de relațiile

$$\mathbf{v}'[n+1] = \mathbf{F}^t \mathbf{v}'[n] + \mathbf{g}x[n] \quad (4.167)$$

$$y'[n] = \mathbf{q}' \mathbf{v}'[n] + dx[n] \quad (4.168)$$

Conform relației (4.166), răspunsul la impuls al acestui sistem este dat de

$$h'[n] = \mathbf{q}' (\mathbf{F}^t)^{n-1} \mathbf{g}u[n-1] + d\delta[n] \quad (4.169)$$

Din algebra matriceală se știe că $(\mathbf{F}^t)^{n-1} = (\mathbf{F}^{n-1})^t$. Prin urmare

$$h'[n] = \mathbf{q}' (\mathbf{F}^{n-1})^t \mathbf{g}u[n-1] + d\delta[n] \quad (4.169')$$

Deoarece termenul $\mathbf{q}' (\mathbf{F}^{n-1})^t \mathbf{g}$ este scalar, el este egal cu transpusul său, adică

$$\left[\mathbf{q}' (\mathbf{F}^{n-1})^t \mathbf{g} \right]^t = \mathbf{g}' (\mathbf{F}^t)^{n-1} \mathbf{q}$$

ceea ce conduce la identitatea relațiilor (4.166) și (4.169') și, deci, $h'[n] = h[n]$. Astfel un sistem SISO și transpusul său au același răspuns la impuls și, prin urmare, aceeași relație de legătură intrare-ieșire.

Realizările în spațiul stărilor de tipul 1 și tipul 2, descrise de relațiile (4.132)-(4.135), sunt structuri transpuse care provin de la aceeași relație de legătură intrare-ieșire (4.126).

Exemplul 4.11.

Să se deseneze diagrama bloc pentru sistemul transpus din Exemplul 4.5 cu realizarea din figura 4.31.

Soluție. Inversând direcția semnalului în toate ramurile și înlocuind nodurile de branșare cu noduri de sumare, și invers, în diagrama bloc din figura 4.31, se obține diagrama bloc din figura 4.33a.

Sistemul transpus este caracterizat de ecuațiile

$$\begin{bmatrix} v_1'[n+1] \\ v_2'[n+1] \end{bmatrix} = \begin{bmatrix} 1,35 & -0,45 \\ 0,55 & 0,35 \end{bmatrix} \begin{bmatrix} v_1'[n] \\ v_2'[n] \end{bmatrix} + \begin{bmatrix} 3 \\ 1 \end{bmatrix} x[n]$$

$$y[n] = [0,5 \quad 0,5] \begin{bmatrix} v_1'[n] \\ v_2'[n] \end{bmatrix} + x[n]$$

care conduc direct la diagrama bloc reprezentată în figura 4.33b.



Figura 4. 33. (a) Sistemul transpus al celui din figura 4.31, (b) Realizarea sistemului din exemplul 4.11.

S-a folosit structura transpusă deoarece furnizează o metodă simplă de generare a unei noi structuri. Totuși, câteodată această nouă structură poate diferi numai printr-un factor de multiplicare sau poate fi identică cu cea originală.

4.4.4.2. Sistemul diagonal

O soluție compactă a ecuațiilor în spațiul stărilor se obține, dacă matricea de sistem F este diagonală. Aceasta implică găsirea unei matrice P , astfel încât $\hat{F} = PFP^{-1}$ să fie diagonală. Diagonalizarea matricei F poate fi realizată mai întâi determinând valorile proprii și vectorii proprii ai matricei.

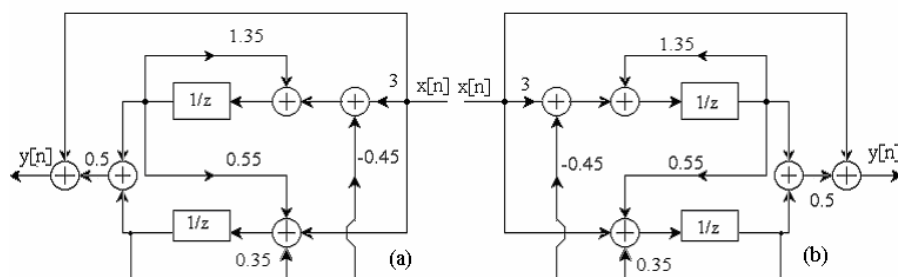
Fie λ o valoare proprie a lui \mathbf{F} . Un vector nenul \mathbf{u} este un vector propriu asociat matricei \mathbf{F} , dacă

$$\mathbf{F}\mathbf{u} = \lambda\mathbf{u} \quad (4.170)$$

Pentru a determina valorile proprii ale lui \mathbf{F} , se observă că

$$(\mathbf{F} - \lambda\mathbf{I})\mathbf{u} = 0 \quad (4.171)$$

Ecuția are o soluție nenulă (netrivială) \mathbf{u} , dacă matricea $\mathbf{F} - \lambda\mathbf{I}$ este singulară (($\mathbf{F} - \lambda\mathbf{I}$) neinvertibilă), și anume, dacă

$$\det(\mathbf{F} - \lambda\mathbf{I}) = 0 \quad (4.172)$$

Determinantul din relația (4.172), conduce la polinomul caracteristic al matricei \mathbf{F} . Pentru o matrice \mathbf{F} de ordin $N \times N$, polinomul caracteristic este de grad N și, prin urmare, are N rădăcini notate cu λ_i , $i = 1, 2, \dots, N$. Rădăcinile pot fi distincte sau nu. În orice caz, pentru fiecare rădăcină λ_i , se poate determina un vector \mathbf{u}_i , numit vectorul propriu corespunzător valorilor proprii λ_i , din ecuația

$$\mathbf{F}\mathbf{u}_i = \lambda_i\mathbf{u}_i$$

Acești vectori proprii sunt ortogonali, adică $\mathbf{u}_i^t\mathbf{u}_j = 0$, pentru $i \neq j$.

Dacă se formează o matrice \mathbf{U} ale cărei coloane sunt vectorii proprii $\{\mathbf{u}_i\}$,

$$\mathbf{U} = \left\{ \begin{array}{cccc} \uparrow & \uparrow & \dots & \uparrow \\ \mathbf{u}_1 & \mathbf{u}_2 & \dots & \mathbf{u}_N \\ \downarrow & \downarrow & \dots & \downarrow \end{array} \right\},$$

atunci matricea $\mathbf{F} = \mathbf{U}^{-1}\mathbf{F}\mathbf{U}$ este diagonală.

Se observă faptul că valorile proprii ale matricei \mathbf{F} sunt identice cu rădăcinile polinomului caracteristic. De exemplu, sistemul care generează secvența Fibonacci este caracterizat de ecuația cu diferențe omogenă

$$y[n] - y[n-1] - y[n-2] = 0 \quad (4.173)$$

Soluția ecuației omogene are forma

$$y_h[n] = \lambda^n$$

Substituția acestei soluții în (4.173) conduce la polinomul caracteristic

$$\lambda^2 - \lambda - 1 = 0,$$

care este exact același polinom caracteristic obținut din determinantul matricei $(\mathbf{F} - \lambda\mathbf{I})$.

Deoarece implementarea sistemului cu ajutorul variabilelor de stare nu este unică, nici matricea \mathbf{F} nu este unică. Totuși, valorile proprii

ale sistemului sunt unice, astfel că ele sunt invariante la orice transformare liniară, nesingulară, a matricei \mathbf{F} . În consecință, polinomul caracteristic corespunzător matricei \mathbf{F} , poate fi determinat fie evaluând determinantul matricei $(\mathbf{F} - \lambda\mathbf{I})$, fie din ecuația cu diferențe ce caracterizează sistemul.

În concluzie, descrierea internă realizează o caracterizare alternativă a sistemului, care este echivalentă cu o descriere intrare-ieșire. Un avantaj al descrierii sistemului în spațiul stărilor este că oferă un plus de informații în legătură cu variabilele interne ale sistemului, informații care nu se obțin ușor din descrierea intrare-ieșire. Formularea variabilelor de stare pentru un sistem liniar invariant în timp permite reprezentarea sistemului printr-un sistem de ecuații cu diferențe de ordinul întâi, independente. Această independență poate fi realizată prin intermediul unei transformări care poate fi obținută prin găsirea valorilor proprii și vectorilor proprii ai sistemului.

Exemplul 4.12.

Să se găsească o formulă explicită pentru secvența Fibonacci din Exemplul 4.10.

Soluție. În Exemplul 4.10 s-a stabilit că secvența Fibonacci poate fi considerată ca fiind răspunsul la impuls al sistemului care satisface următoarele ecuații în spațiul stărilor:

$$\mathbf{v}[n+1] = \begin{bmatrix} 0 & 1 \\ 1 & 1 \end{bmatrix} \mathbf{v}[n] + \begin{bmatrix} 0 \\ 1 \end{bmatrix} x[n]$$

$$y[n] = [1 \quad 1] \mathbf{v}[n] + x[n]$$

Aici se dorește a se determina un sistem echivalent

$$\hat{\mathbf{v}}[n+1] = \hat{\mathbf{F}} \hat{\mathbf{v}}[n] + \hat{\mathbf{q}} x[n]$$

$$y[n] = \mathbf{g}' \hat{\mathbf{v}}[n] + dx[n]$$

astfel încât matricea $\hat{\mathbf{F}}$ să fie diagonală. Conform relației (4.163), două sisteme sunt echivalente dacă

$$\hat{\mathbf{F}} = \mathbf{P} \mathbf{F} \mathbf{P}^{-1} \quad \hat{\mathbf{q}} = \mathbf{P} \mathbf{q} \quad \mathbf{g}' = \mathbf{g}' \mathbf{P}^{-1}$$

Fiind dată matricea \mathbf{F} , problema este de a determina o matrice \mathbf{P} astfel încât $\hat{\mathbf{F}} = \mathbf{P} \mathbf{F} \mathbf{P}^{-1}$ să fie o matrice diagonală.

Întâi se calculează determinantul din (4.172), de unde rezultă valorile proprii.

$$\det(\mathbf{F} - \lambda \mathbf{I}) = \det \begin{bmatrix} -\lambda & 1 \\ 1 & 1 - \lambda \end{bmatrix} = \lambda^2 - \lambda - 1 = 0$$

$$\lambda_1 = \frac{1 + \sqrt{5}}{2} \quad \lambda_2 = \frac{1 - \sqrt{5}}{2}$$

Corespunzător acestor valori proprii, din (4.170) rezultă vectorii proprii

$$\mathbf{u}_1 = \begin{bmatrix} 1 \\ \lambda_1 \end{bmatrix} \quad \text{și} \quad \mathbf{u}_2 = \begin{bmatrix} 1 \\ \lambda_2 \end{bmatrix}.$$

Se observă că $\mathbf{u}_1' \mathbf{u}_2 = 1 + \lambda_1 \lambda_2 = 0$ (vectorii proprii sunt ortogonali). Matricea \mathbf{U} , ale cărei coloane sunt vectori proprii ai matricei \mathbf{F} , este

$$\mathbf{U} = \begin{bmatrix} 1 & 1 \\ \lambda_1 & \lambda_2 \end{bmatrix}$$

Matricea $\mathbf{U}^{-1} \mathbf{F} \mathbf{U}$ este diagonală. Într-adevăr, se observă ușor că

$$\hat{\mathbf{F}} = \mathbf{U}^{-1} \mathbf{F} \mathbf{U} = \begin{bmatrix} \lambda_1 & 0 \\ 0 & \lambda_2 \end{bmatrix}$$

și deoarece matricea de transformare este $\mathbf{P} = \mathbf{U}^{-1}$ atunci

$$\mathbf{P} = \frac{1}{\lambda_2 - \lambda_1} \begin{bmatrix} \lambda_2 & -1 \\ -\lambda_1 & 1 \end{bmatrix}$$

Astfel, matricea diagonală $\hat{\mathbf{F}}$ are forma $\hat{\mathbf{F}} = \begin{bmatrix} \lambda_1 & 0 \\ 0 & \lambda_2 \end{bmatrix}$, unde

elementele diagonale sunt valorile proprii ai polinomului caracteristic.

$$\text{Mai mult, } \hat{\mathbf{q}} = \mathbf{P} \mathbf{q} = \begin{bmatrix} \frac{1}{\sqrt{5}} \\ \frac{1}{\sqrt{5}} \\ -\frac{1}{\sqrt{5}} \end{bmatrix} \quad \text{și} \quad \hat{\mathbf{g}}' = \mathbf{g}' \mathbf{P}^{-1} = \mathbf{g}' \mathbf{U} = \begin{bmatrix} \frac{3 + \sqrt{5}}{2} & \frac{3 - \sqrt{5}}{2} \end{bmatrix}$$

Răspunsul la impuls al acestui sistem diagonal echivalent este

$$\begin{aligned} h[n] &= \hat{\mathbf{g}}' \hat{\mathbf{F}}^{n-1} \hat{\mathbf{q}} u[n-1] + d \delta[n] = \\ &= \frac{1}{\sqrt{5}} \left[\left(\frac{3 + \sqrt{5}}{2} \right) \left(\frac{1 + \sqrt{5}}{2} \right)^{n-1} - \left(\frac{3 - \sqrt{5}}{2} \right) \left(\frac{1 - \sqrt{5}}{2} \right)^{n-1} \right] u[n-1] + \delta[n] \end{aligned}$$

care este formula generală pentru secvența Fibonacci.

O expresie alternativă poate fi găsită observând că secvența Fibonacci poate fi considerată ca fiind răspunsul de intrare zero al sistemului descris de ecuația cu diferențe

$$y[n] = y[n-1] + y[n-2] + x[n]$$

cu condițiile inițiale $y[-1] = 1$, $y[-2] = -1$. Din implementarea în spațiul stărilor de tip 1 s-a observat că $v_1[0] = y[-2] = -1$ și $v_2[0] = y[-1] = 1$.

Prin urmare

$$\begin{bmatrix} \hat{v}_1[0] \\ \hat{v}_2[0] \end{bmatrix} = \mathbf{P} \begin{bmatrix} v_1[0] \\ v_2[0] \end{bmatrix} = \frac{-1}{5} \begin{bmatrix} \frac{-3 + \sqrt{5}}{2} \\ \frac{3 + \sqrt{5}}{2} \end{bmatrix}$$

iar răspunsul de intrare zero este

$$y_{zi}[n] = \hat{\mathbf{g}}^t \hat{\mathbf{F}}^n \hat{\mathbf{v}}[0] = \frac{1}{\sqrt{5}} \left[\left(\frac{1 + \sqrt{5}}{2} \right)^n - \left(\frac{1 - \sqrt{5}}{2} \right)^n \right] u[n],$$

care este o formă mai cunoscută a secvenței Fibonacci, în care primul termen al secvenței este zero. Prin urmare, secvența este $\{0, 1, 1, 2, 3, 5, 8, \dots\}$.

4.4.5. Analiza SDLIT în spațiul stărilor în domeniul Z

Analiza în spațiul stărilor din paragraful anterior a fost realizată în domeniul timp, dar aceasta poate fi realizată și în domeniul Z.

Fie ecuația de stare

$$\mathbf{v}[n+1] = \mathbf{Fv}[n] + \mathbf{q}x[n] \quad (4.174)$$

ce este echivalentă cu un sistem de N ecuații cu diferențe de ordinul întâi

$$\begin{aligned} v_1[n+1] &= f_{11}v_1[n] + f_{12}v_2[n] + \dots + f_{1N}v_N[n] + q_1x[n] \\ v_2[n+1] &= f_{21}v_1[n] + f_{22}v_2[n] + \dots + f_{2N}v_N[n] + q_2x[n] \\ &\dots \dots \dots \end{aligned} \quad (4.175)$$

$$v_N[n+1] = f_{N1}v_1[n] + f_{N2}v_2[n] + \dots + f_{NN}v_N[n] + q_Nx[n]$$

Presupunând că starea inițială a sistemului este zero, transformata Z a acestui sistem de ecuații este

$$\begin{bmatrix} zV_1(z) \\ zV_2(z) \\ \vdots \\ zV_N(z) \end{bmatrix} = \begin{bmatrix} f_{11} & f_{12} & \cdots & f_{1N} \\ f_{21} & f_{22} & \cdots & f_{2N} \\ \vdots & & & \\ f_{N1} & f_{N2} & \cdots & f_{NN} \end{bmatrix} \begin{bmatrix} V_1(z) \\ V_2(z) \\ \vdots \\ V_N(z) \end{bmatrix} + \begin{bmatrix} q_1 \\ q_2 \\ \vdots \\ q_N \end{bmatrix} X(z) \quad (4.176)$$

unde $V_i(z)$ este transformata Z a lui $v_i[n]$, $i=1, 2, \dots, N$.

Se definește vectorul $\mathbf{V}(z)$ ca

$$\mathbf{V}(z) = \begin{bmatrix} V_1(z) \\ V_2(z) \\ \vdots \\ V_N(z) \end{bmatrix} \quad (4.177)$$

Relația (4.176) poate fi exprimată matriceal, în forma

$$z\mathbf{V}(z) = \mathbf{F}\mathbf{V}(z) + \mathbf{q}X(z) \quad (4.178)$$

de unde rezultă

$$(\mathbf{zI} - \mathbf{F})\mathbf{V}(z) = \mathbf{q}X(z) \quad (4.179)$$

$$\mathbf{V}(z) = (\mathbf{zI} - \mathbf{F})^{-1} \mathbf{q}X(z)$$

Transformata Z inversă a relației (4.179), conduce la soluția pentru ecuația de stare în domeniul timp.

Ecuația de ieșire este dată de relația

$$y[n] = \mathbf{g}^t \mathbf{v}[n] + dx[n] \quad (4.180)$$

sau, echivalent, în domeniul Z

$$Y(z) = \mathbf{g}^t \mathbf{V}(z) + dX(z) \quad (4.181)$$

Utilizând soluția dată de relația (4.179), se poate elimina vectorul de stare $\mathbf{V}(z)$ din relația (4.181) și se obține

$$Y(z) = [\mathbf{g}^t (\mathbf{zI} - \mathbf{F})^{-1} \mathbf{q} + d]X(z), \quad (4.182)$$

care este transformata Z a răspunsului de stare zero al sistemului. Funcția de sistem se obține din (4.182), sub forma

$$H(z) = \frac{Y(z)}{X(z)} = \mathbf{g}^t (\mathbf{zI} - \mathbf{F})^{-1} \mathbf{q} + d \quad (4.183)$$

Se observă că ecuația de stare dată de (4.179), ecuația de ieșire dată de (4.182) și funcția de sistem dată de (4.183), au toate în comun factorul $(\mathbf{zI} - \mathbf{F})^{-1}$, care este o mărime fundamentală ce este legată de transformata Z a matricei de tranziție a sistemului. Această mărime se poate calcula astfel:

$$\begin{aligned}
H(z) &= \sum_{n=0}^{\infty} h[n]z^{-n} = \sum_{n=0}^{\infty} [\mathbf{g}^t \mathbf{F}^{n-1} \mathbf{q} u[n-1] + d \delta[n]] z^{-n} \\
&= \mathbf{g}^t \left(\sum_{n=1}^{\infty} \mathbf{F}^{n-1} z^{-n} \right) \mathbf{q} + d
\end{aligned} \tag{4.184}$$

Termenul din paranteză poate fi scris ca

$$\begin{aligned}
\sum_{n=1}^{\infty} \mathbf{F}^{n-1} z^{-n} &= z^{-1} (\mathbf{I} + \mathbf{F}z^{-1} + \mathbf{F}^2 z^{-2} + \dots) = \\
&= z^{-1} (\mathbf{I} - \mathbf{F}z^{-1})^{-1} = (z\mathbf{I} - \mathbf{F})^{-1}
\end{aligned} \tag{4.185}$$

Dacă se înlocuiește rezultatul din relația (4.185) în (4.184), se obține expresia lui $H(z)$ ca în relația (4.183). Deoarece matricea de tranziție este dată de $\Phi[n] = \mathbf{F}^n$ transformata Z a lui $\Phi[n]$ este

$$\sum_{n=0}^{\infty} \mathbf{F}^n z^{-n} = \mathbf{I} + \mathbf{F}z^{-1} + \mathbf{F}^2 z^{-2} + \dots = (\mathbf{I} - \mathbf{F}z^{-1})^{-1} = z(\mathbf{I} - \mathbf{F})^{-1} \tag{4.186}$$

Relația (4.186) reprezintă o metodă simplă de determinare matricei de tranziție cu ajutorul transformatei Z . Se reamintește că

$$(z\mathbf{I} - \mathbf{F})^{-1} = \frac{\text{adj}(z\mathbf{I} - \mathbf{F})}{\det(z\mathbf{I} - \mathbf{F})} \tag{4.187}$$

unde $\text{adj}(\mathbf{M})$ este matricea adjunctă a lui \mathbf{M} , iar $\det(\mathbf{M})$ determinantul matricei \mathbf{A} . Înlocuind (4.187) în (4.183), rezultă

$$H(z) = \mathbf{g}^t \frac{\text{adj}(z\mathbf{I} - \mathbf{F})}{\det(z\mathbf{I} - \mathbf{F})} \mathbf{q} + d \tag{4.188}$$

În consecință, numitorul $A(z)$ al funcției de transfer $H(z) = \frac{B(z)}{A(z)}$,

ce conține polii funcției de sistem este

$$A(z) = \det(z\mathbf{I} - \mathbf{F}), \tag{4.189}$$

dar $\det(z\mathbf{I} - \mathbf{F})$ este chiar polinomul caracteristic al lui \mathbf{F} și rădăcinile sale, care sunt polii sistemului, sunt valorile proprii ale matricei \mathbf{F} .

Exemplul 4.13.

Să se determine funcția de sistem $H(z)$, răspunsul la impuls $h[n]$ și matricea de tranziție $\Phi[n]$ a sistemului care generează secvența Fibonacci. Acest sistem este descris în spațiul stărilor de ecuațiile

$$\mathbf{v}[n+1] = \begin{bmatrix} 0 & 1 \\ 1 & 1 \end{bmatrix} \mathbf{v}[n] + \begin{bmatrix} 0 \\ 1 \end{bmatrix} x[n] \quad (4.190)$$

$$y[n] = [1 \quad 1] \mathbf{v}[n] + x[n]$$

Soluție. Pentru a determina $H(z)$ și $h[n]$, se calculează $(z\mathbf{I} - \mathbf{F})^{-1}$.

$$(z\mathbf{I} - \mathbf{F})^{-1} = \begin{bmatrix} z & -1 \\ -1 & z-1 \end{bmatrix}^{-1} = \frac{1}{z^2 - z - 1} \begin{bmatrix} z-1 & 1 \\ 1 & z \end{bmatrix}$$

Prin urmare

$$H(z) = \frac{1}{z^2 - z - 1} [1 \quad 1] \begin{bmatrix} z-1 & 1 \\ 1 & z \end{bmatrix} \begin{bmatrix} 0 \\ 1 \end{bmatrix} + 1 = \frac{z^2}{z^2 - z - 1} = \frac{1}{1 - z^{-1} - z^{-2}}$$

Inversând $H(z)$, se obține $h[n]$ sub forma

$$h[n] = \frac{1}{\sqrt{5}} \left[\left(\frac{1+\sqrt{5}}{2} \right)^{n+1} - \left(\frac{1-\sqrt{5}}{2} \right)^{n+1} \right] u[n]$$

Se observă că polii lui $H(z)$ sunt $p_1 = (1 + \sqrt{5})/2$ și $p_2 = (1 - \sqrt{5})/2$. Deoarece $|p_1| > 1$, sistemul care generează secvența Fibonacci este instabil.

Matricea de tranziție $\Phi[n]$ are transformata Z

$$z(z\mathbf{I} - \mathbf{F})^{-1} = \frac{1}{z^2 - z - 1} \begin{bmatrix} z^2 - z & z \\ z & z^2 \end{bmatrix}$$

Prin inversarea expresiei de mai sus, rezultă

$$\Phi[n] = \begin{bmatrix} \phi_{11}[n] & \phi_{12}[n] \\ \phi_{21}[n] & \phi_{22}[n] \end{bmatrix}$$

unde

$$\phi_{11}[n] = \left[\frac{1+\sqrt{5}}{2\sqrt{5}} \left(\frac{1-\sqrt{5}}{2} \right)^n - \frac{1-\sqrt{5}}{2\sqrt{5}} \left(\frac{1+\sqrt{5}}{2} \right)^n \right] u[n]$$

$$\phi_{12}[n] = \phi_{21}[n] = \frac{1}{\sqrt{5}} \left[\left(\frac{1+\sqrt{5}}{2} \right)^n - \left(\frac{1-\sqrt{5}}{2} \right)^n \right] u[n]$$

$$\phi_{22}[n] = \frac{1}{\sqrt{5}} \left[\left(\frac{1+\sqrt{5}}{2} \right)^{n+1} - \left(\frac{1-\sqrt{5}}{2} \right)^{n+1} \right] u[n]$$

Răspunsul la impuls $h[n]$ poate fi, de asemenea, calculat din (4.166) utilizând matricea de tranziție $\Phi[n]$.

Metoda de analiză indicată în Exemplul 4.13 se aplică mai ales la calcularea răspunsului de stare zero al sistemului, deoarece s-a folosit transformata Z bilaterală. Dacă se dorește a se determina răspunsul total al sistemului, considerând starea inițială nenulă, fie aceasta $\mathbf{v}[n_0]$, trebuie folosită transformata Z unilaterială. Astfel, fiind dată o stare inițială $\mathbf{v}[n_0]$ și o intrare $x[n]$ pentru $n \geq n_0$, se poate determina vectorul de stare $\mathbf{v}[n]$ pentru $n \geq n_0$ și ieșirea $y[n]$ pentru $n \geq n_0$, prin intermediul transformatei Z unilaterale.

Fără a pierde din generalitate, se presupune $n_0 = 0$. Apoi, fiind dată intrarea $x[n]$ pentru $n \geq 0$ și un sistem cauzal, descris de ecuația de stare din (4.174), transformata Z unilaterială a ecuației de stare este

$$z\mathbf{V}^+(z) - z\mathbf{v}[0] = \mathbf{F}\mathbf{V}^+(z) + \mathbf{q}X(z)$$

sau, echivalent,

$$\mathbf{V}^+(z) = z(z\mathbf{I} - \mathbf{F})^{-1}\mathbf{v}[0] + (z\mathbf{I} - \mathbf{F})^{-1}\mathbf{q}X(z) \quad (4.191)$$

Se observă că $X^+(z) = X(z)$, deoarece $x[n]$ s-a presupus cauzal.

Similar, transformata Z aplicată ecuației de ieșire dată de relația (4.180) este

$$Y^+(z) = \mathbf{g}^t\mathbf{V}^+(z) + dX(z) \quad (4.192)$$

Înlocuind $\mathbf{V}^+(z)$ din relația (4.191) în (4.192), se obține

$$Y^+(z) = z\mathbf{g}^t(z\mathbf{I} - \mathbf{F})^{-1}\mathbf{v}[0] + [\mathbf{g}^t(z\mathbf{I} - \mathbf{F})^{-1}\mathbf{q} + d]X(z) \quad (4.193)$$

Primul termen din membrul drept al relației (4.193), reprezintă răspunsul de intrare zero datorat condițiilor inițiale, iar cel de-al doilea, răspunsul de stare zero. Prin inversarea relației (4.193) se obține răspunsul total al sistemului în domeniul timp.

Exemplul 4.14.

Să se determine răspunsul sistemului Fibonacci pentru $n \geq 0$ având starea inițială

$$\mathbf{v}[0] = \begin{bmatrix} -1 \\ 1 \end{bmatrix}$$

Soluție. Răspunsul de stare zero al acestui sistem a fost determinat în Exemplul 4.13, astfel încât se va determina doar răspunsul de intrare zero, care va fi sumat cu răspunsul de stare zero.

Transformata Z unilaterală a răspunsului de intrare zero este

$$Y_{zi}^+(z) = \mathbf{z}\mathbf{g}^t(\mathbf{z}\mathbf{I} - \mathbf{F})^{-1} \mathbf{v}[0] = \frac{z}{z^2 - z - 1} \begin{bmatrix} 1 & 1 \end{bmatrix} \begin{bmatrix} z-1 & 1 \\ 1 & z \end{bmatrix} \begin{bmatrix} -1 \\ 1 \end{bmatrix} = \frac{z}{z^2 - z - 1}$$

Transformata inversă a lui $Y_{zi}^+(z)$ este

$$y_{zi}[n] = \frac{1}{\sqrt{5}} \left[\left(\frac{1 + \sqrt{5}}{2} \right)^n - \left(\frac{1 - \sqrt{5}}{2} \right)^n \right] u[n]$$